

# Электронное пианино

## Руководство пользователя

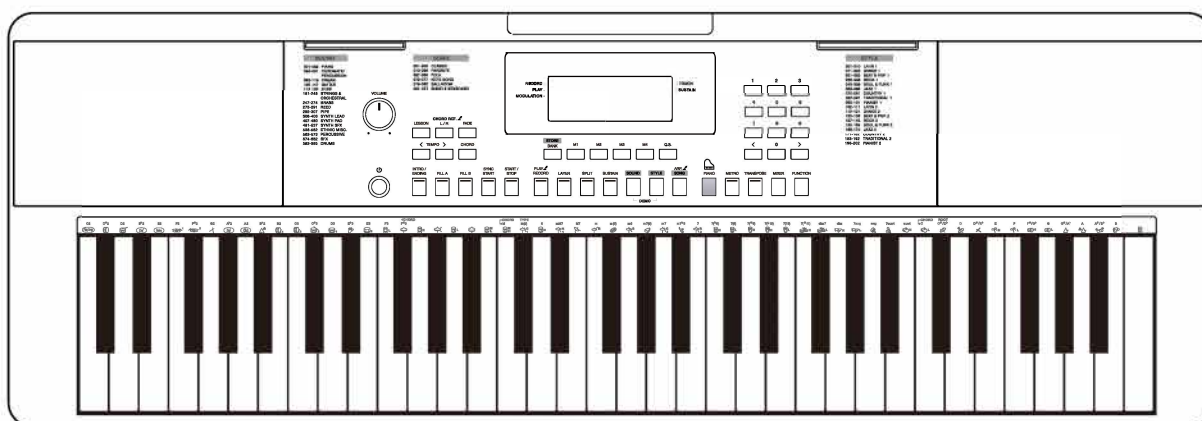

Оборудование прошло испытания и соответствует ограничениям класса Б энергоэффективности в соответствии с частью 15 правил ФКС.

Эти ограничения разработаны с целью предотвратить возникновение помех при установке оборудования на месте. Это оборудование создаёт, использует и может излучать радиоволны, и при установке не в соответствии с инструкциями, может создавать помехи другим радиоприборам. Однако, мы не даём гарантии, что помехи не возникнут в вашем случае.

Если оборудование создаёт помехи для радио или телевизора, что видно при включении и выключении прибора, вы можете попробовать исправить это одним из следующих способов:

- Перенастройте или переместите антенну.
- Переместите прибор дальше от антенны.
- Подключите прибор и антенну к разным выходам на электросхеме.
- Проконсультируйтесь с продавцом или опытным радио-/телеспециалистом.

Изменения вносимые в устройство могут лишить пользователя права пользоваться оборудованием.

Штатная работа товара может быть нарушена сильными электромагнитными помехами. В таком случае перезагрузите устройство для продолжения штатной работы. Если устройство всё равно не работает, используйте его в другом месте.

Храните инструкцию в безопасном месте.

Пожалуйста, подключите DC-адаптер к AC-источнику с соответствующим уровнем напряжения.

Не подключайте его к источнику переменного тока с тем уровнем напряжения, который предназначен для пианино.

Отключайте устройство от сети во время электромагнитных бурь или если вы не используете его.

Перед подключением инструмента к другим устройствам, отключите все элементы устройства. Это защитит от нештатных ситуаций и вреда другим устройствам.

Во избежание деформации, выцветания или более серьёзных повреждений обезопасьте инструмент от следующего:

- Прямые солнечные лучи
- Экстремальная температура или чересчур высокая влажность
- Пыль
- Сильная тряска или удары
- Близость к магнитным полям

Радио или телевизор поблизости могут создавать помехи. Используйте инструмент не вблизи от радио или телевизоров.

Чистите устройство только мягкой и сухой тряпкой. Не используйте растворитель краски, сольвент, жидкости для очищения или ткани, пропитанные специальными составами для уборки.

Не давите слишком сильно на ручки или кнопки. Не позволяйте бумажным, металлическим или иным инородным объектам попасть в инструмент. Если предотвратить попадание инородного объекта внутрь

|                                      |    |  |    |
|--------------------------------------|----|--|----|
| Дисплей и панель управления          |    | Арпеджиатор.....                       | 15 |
| Передняя панель .....                | 4  | Микшер.....                            | 15 |
| Задняя панель .....                  | 5  | Меню Функций                           |    |
| Дисплей.....                         | 5  | Настройка.....                         | 16 |
| Установка                            |    | Октава.....                            | 16 |
| Питание.....                         | 6  | Точка Разделения.....                  | 16 |
| Подключение                          |    | Тип ритма.....                         | 17 |
| Подключение MP3/CD-плеера.....       | 7  | Управление касанием.....               | 17 |
| Подключение наушников.....           | 7  | Модуляция.....                         | 17 |
| Подключение микрофона.....           | 7  | Процессор эффектов.....                | 17 |
| Подключение педали сустейна.....     | 7  | Тип реверберации.....                  | 17 |
| Подключение к компьютеру.....        | 7  | Уровень реверберации.....              | 17 |
| Выключатель питания и громкость..... | 8  | Тип хоруса.....                        | 18 |
| Воспроизведение демо-треков.....     | 8  | Уровень хоруса.....                    | 18 |
| Воспроизведение звуков               |    | Автоматическое отключение питания..... | 18 |
| Воспроизведение звука.....           | 9  | Память.....                            | 19 |
| Функция LAYER.....                   | 9  | Выбор банка памяти.....                | 19 |
| Функция SPLIT.....                   | 9  | Справочник аккордов.....               | 19 |
| Чувствительность к касаниям.....     | 9  | Воспроизведение песен                  |    |
| Сустейн.....                         | 10 | Прослушивание песен.....               | 20 |
| Процессор эффектов.....              | 10 | Режим урока.....                       | 20 |
| Транспонирование.....                | 10 | Запись и воспроизведение.....          | 21 |
| Октава.....                          | 10 | Функция MIDI                           |    |
| Подсветка клавиатуры.....            | 10 | Что такое MIDI?.....                   | 21 |
| Режим Фортепиано.....                | 10 | Подключение MIDI.....                  | 21 |
| Автоаккомпанемент                    |    | Устранение неполадок.....              | 22 |
| Выбор стиля.....                     | 11 | Технические характеристики.....        | 22 |
| Проигрыш.....                        | 11 | Appendices                             |    |
| Вступление/Концовка.....             | 11 | Список звуков.....                     | 23 |
| Начало синхронизации.....            | 12 | Список стилей.....                     | 28 |
| Вступление/Концовка.....             | 12 | Список песен.....                      | 30 |
| Громкость аккомпанемента.....        | 12 | Таблица параметров MIDI .....          | 32 |
| Темп.....                            | 12 |  |    |
| Режим CHORD.....                     | 13 |  |    |
| Основы аккордов.....                 | 13 |  |    |
| Быстрая настройка.....               | 14 |  |    |
| Метроном                             |    |  |    |
| Включение метронома.....             | 14 |  |    |
| Выбор ритма.....                     | 14 |  |    |

# Дисплей и панель управления

## Передняя панель

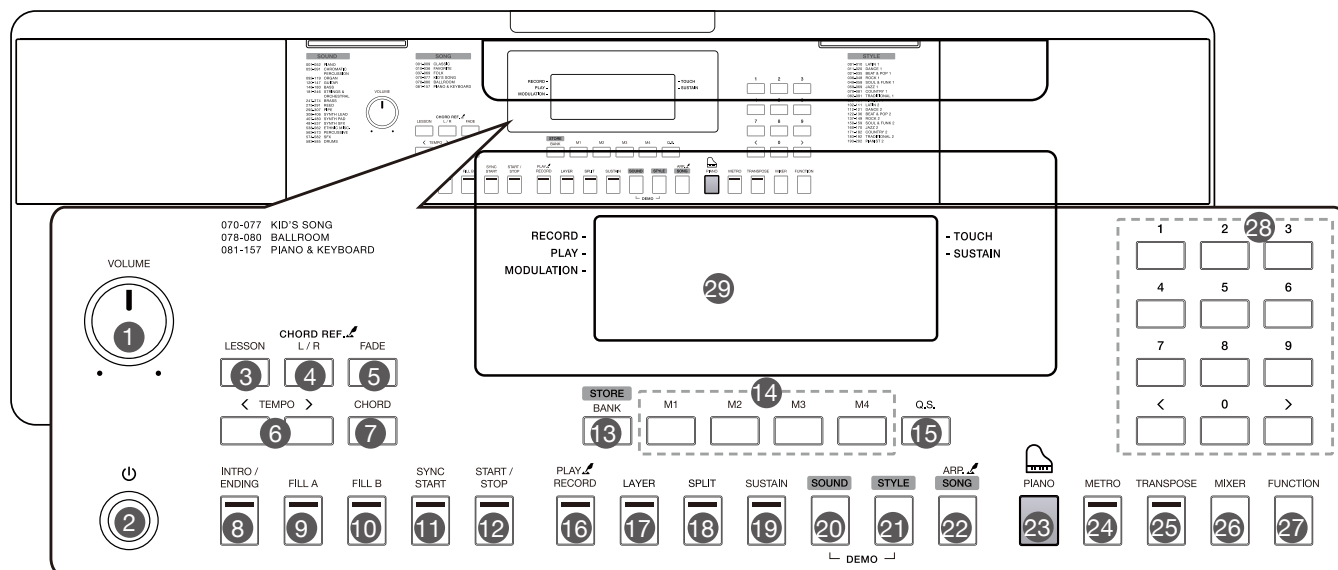

### 1. Регулятор [VOLUME]

Регулируйте уровень громкости.

### 2. Кнопка [⏻]

Включите или выключите питание.

### 3. Кнопка [LESSON]

Перейдите в режим урока.

### 4. Кнопка [L/R]

Выберите левую или правую часть клавиатуры.

### Кнопка [CHORD REF.]

Включите или выключите функцию Chord Reference.

### 5. Кнопка [FADE]

Включите или выключите функцию Fade In/Out.

### 6. Кнопки [ТЕМП +/-]

Отрегулируйте значение темпа.

### 7. Кнопка [CHORD]

Войдите в режим аккорда.

### 8. Кнопка [INTRO/ENDING]

Воспроизведите вступительный или финальный паттерн.

### 9. Кнопка [FILL A]

Воспроизведите проигрыш A.

### 10. Кнопка [FILL B]

Воспроизведите проигрыш B.

### 11. Кнопка [SYNC START]

Включите или выключите функцию Sync Start.

### 12. Кнопка [START/STOP]

Начните или остановите воспроизведение стиля или песни.

### 13. Кнопка [BANK]

Переключение между банками памяти.

### Кнопка [STORE]

Зарегистрируйте текущие настройки панели.

### 14. Кнопки [M1]~[M4]

Вспомните зарегистрированные настройки панели.

### 15. Кнопка [Q.S.]

Включите или выключите функцию быстрой настройки.

### 16. Кнопка [RECORD]

Войдите в режим записи.

### Кнопка [PLAY]

Воспроизведите запись.

### 17. Кнопка [LAYER]

Включите или выключите функцию слоя.

### 18. Кнопка [SPLIT]

Включите или выключите функцию разделения.

### 19. Кнопка [SUSTAIN]

Включите или выключите функцию сустейна.

### 20. Кнопка [SOUND]

Переключитесь в режим звука. Нажмите [SOUND] и [СТИЛЬ] одновременно, чтобы перейти в демо-режим.

### 21. Кнопка [STYLE]

Переключитесь в режим стиля. Нажмите [SOUND] и [STYLE] одновременно, чтобы перейти в демонстрационный режим.

### 22. Кнопка [SONG]

Переключитесь в режим песни. Кнопка [ARP.] Включите или выключите функцию арпеджиатора.

### 23. Кнопка [PIANO]

Включите или выключите режим пианино.

### 24. Кнопка [METRO]

Включите или выключите метроном.

### 25. Кнопка [TRANSPOSE]

Отрегулируйте значение транспонирования аккомпанемента.

### 26. Кнопка [MIXER]

Войдите в меню микшера.

### 27. Кнопка [FUNCTION]

Войдите в меню функций.

### 28. [+]/[-] и цифры

Установите значение параметров или выберите число.

### 29. ЖК-дисплей

Отображает все параметры.

## Задняя панель

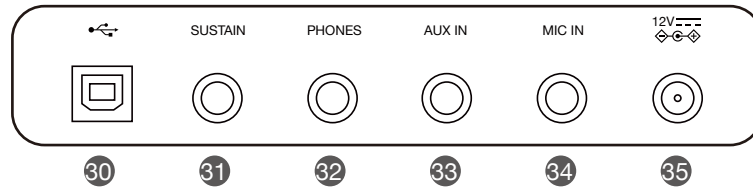

**30. Разъем USB** Подключите инструмент к компьютеру.

**31. Разъём SUSTAIN**  
Подключите педаль сустейна.

**32. Разъём PHONES**  
Подключите наушники.

**33. Разъем AUX IN**  
Подключите внешний источник звука, например MP3 или CD-плеер.

**34. Разъем для микрофона**  
Подключите микрофон.

**35. Входной разъём постоянного тока**  
Подключите адаптер питания постоянного тока 12 В.

## Дисплей

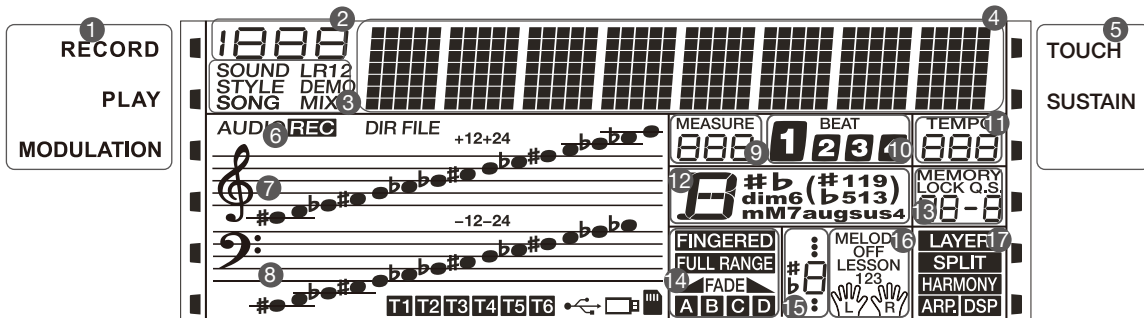

1. ЗАПИСЬ/  
ВОСПРОИЗВЕДЕНИЕ/  
МОДУЛЯЦИЯ
2. НОМЕР
3. ЗВУК/СТИЛЬ/ДЕМО/ПЕСНЯ
4. ДИНАМИЧ. ХАРАКТЕРИСТИКИ
5. КАСАНИЕ/СУСТЕЙН
6. ЗАПИСЬ
7. СКРИПИЧНЫЙ КЛЮЧ
8. БАСОВЫЙ КЛЮЧ
9. МЕРА

10. РИТМ
11. ТЕМП
12. АККОРД
13. ПАМЯТЬ/БЫСТРАЯ НАСТРОЙКА
14. FINGERED/FULL RANGE/FADE/A/B
15. НОТА
16. УРОК
17. LAYER/SPLIT/АРПЕДЖИАТОР/  
ПРОЦЕССОР ЭФФЕКТОВ

# Установка

Этот раздел содержит информацию о настройке вашего инструмента и подготовке к игре. Пожалуйста, внимательно ознакомьтесь с этим разделом, прежде чем включать питание.

## Питание

Прибор работает от батареек или от блока питания. Следуйте инструкциям ниже.

### Использование батареек

Для питания прибора требуется 6 батареек типа AA (№5) или 6 таких же щелочных батарей.

1. Откройте крышку батарейного отсека, расположенную в нижней части прибора.
2. Вставьте батарейки, соблюдая полярность.
3. Установите на место крышку батарейного отсека. Убедитесь, что он надежно зафиксирован на месте.

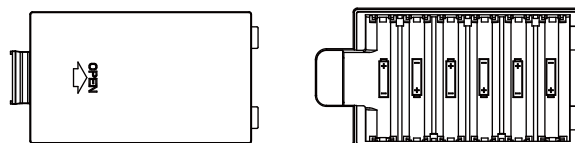

### Примечания:

1. Не смешивайте уже использованные и новые батареи.
2. Всегда используйте батареи одного и того же типа.
3. Извлеките батареи, если прибор не используется в течение длительного периода времени.

### Использование блока питания

1. Уменьшите громкость перед подключением к источнику питания.
2. Подключите адаптер к разъему постоянного тока прибора.
3. Подключите адаптер к розетке переменного тока. Это автоматически отключит питание аккумулятора.

### Примечания:

1. В целях экономии энергии прибор автоматически выключится через 30 минут, если он не используется. (Пожалуйста, обратитесь к разделу Автоматическое отключение питания).
2. В целях вашей безопасности, пожалуйста, отключайте прибор от сети, когда он не используется, или во время грозы.

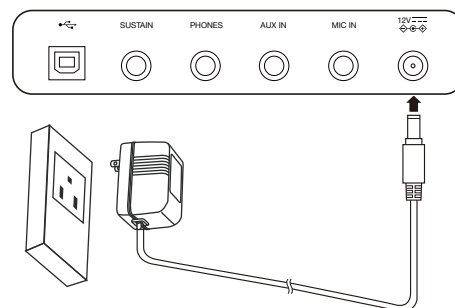
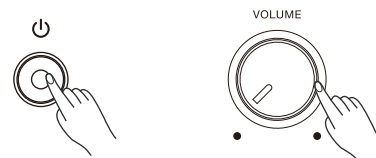

## Подключение MP3/CD-плеера

Разъем AUX IN на задней панели принимает аудиосигналы от внешнего источника звука, например от MP3 или CD-плеера. Используйте аудиокабель для подключения разъема AUX IN прибора к выходному разъему MP3/CD-плеера. Динамики инструмента будут воспроизводить музыку с внешнего проигрывателя, и вы сможете подыгрывать.

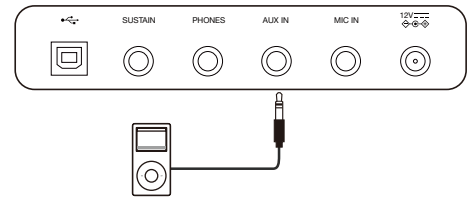

## Подключение наушников

Стандартные стерео наушники подключаются к разъему для PHONES/OUTPUT для практики или игры в позднее время суток.

Когда к этому разъему подключаются наушники, динамики устройства перестают работать.

### Примечание:

Не используйте наушники на высокой громкости в течение долгого времени. Это может привести к потере слуха.

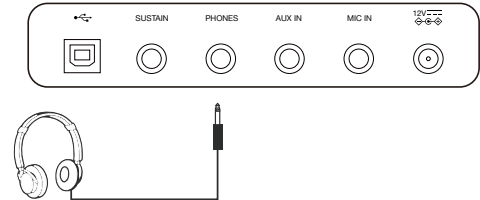

## Подключение микрофона

Вы можете подключить микрофон к разъему для микрофона, чтобы подпевать игре на клавиатуре или воспроизведению песни.

1. Установите основную громкость на минимальный уровень перед подключением или отключением микрофона.
2. Подключите микрофон к разъему для микрофона.
3. Отрегулируйте основную громкость до соответствующего уровня.

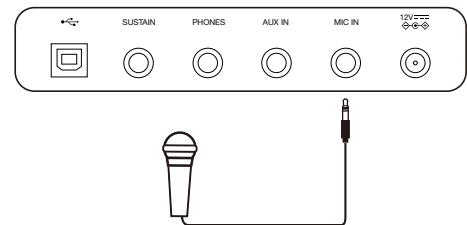

## Подключение педали сустейна

Педаль может быть подключена к разъему SUSTAIN и использоваться для включения или выключения эффекта сустейна. Нажатием педали вы активируете сустейн во время игры.

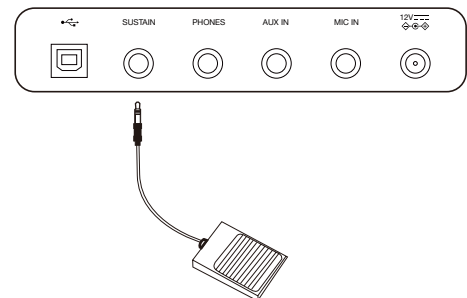

## Подключение к компьютеру

Используйте стандартный USB-кабель для подключения прибора к USB-порту компьютера. Вы можете передавать MIDI-сообщения между инструментом и компьютером.

### Примечания:

1. Не настраивайте USB-устройство на одновременный ввод и вывод при настройке программного обеспечения на компьютере. В противном случае звук будет перекрываться при воспроизведении на клавиатуре.
2. Мы рекомендуем использовать интерфейс USB2.0 для подключения прибора к компьютеру.

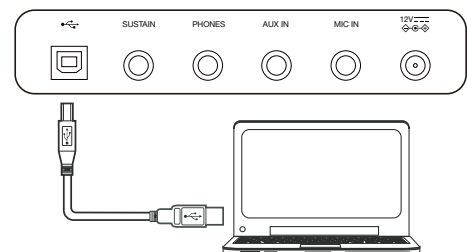

# Выключатель питания и громкость

## Переключатель питания

Перед включением вашего инструмента, пожалуйста, сначала уменьшите громкость инструмента и подключенного аудиоборудования.

1. Убедитесь, что прибор правильно подключен к источнику питания.
2. Нажмите выключатель питания, на экране загорится надпись "Loading!", указывающая на то, что прибор включен.

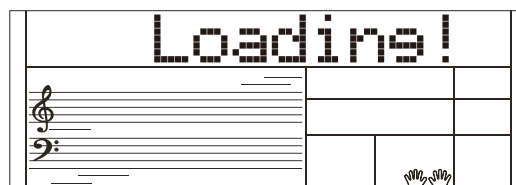
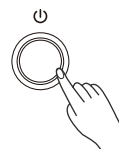

## Мастер громкости

Поверните ручку [VOLUME] по часовой стрелке, чтобы увеличить громкость, и против часовой стрелки, чтобы уменьшить ее. Вы можете использовать ручку для установки желаемого уровня громкости.

### Примечание:

Если динамики не воспроизводят звук, пожалуйста, проверьте, не установлена ли основная громкость слишком низко или наушники подключены к разъему PHONES.

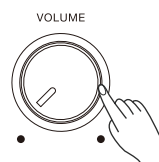

# Воспроизведение демо-треков

В инструменте есть множество демо-песен.

1. Нажмите кнопки [STYLE] и [SOUND] одновременно, чтобы начать воспроизведение всех демо-песен в цикле. На дисплее отобразятся текущий демонстрационный номер и название.

2. Выберите демо-трек. Используйте цифровые клавиши, кнопки [+]/[-], чтобы выбрать нужную демо-песню.

3. Нажмите кнопки [STYLE] и [SOUND] одновременно еще раз или нажмите кнопку [START/STOP], чтобы остановить воспроизведение и выйти из демонстрационного режима.

### Примечание:

Во время воспроизведения демо-версии будут работать только кнопки: [START/STOP], [TEMPO -]/[TEMPO +], [+]/[-], цифровые кнопки, [VOLUME] и [POWER].

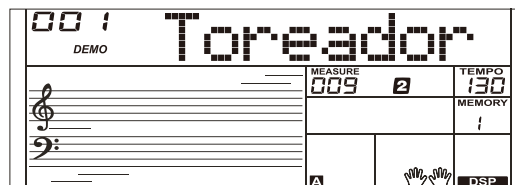
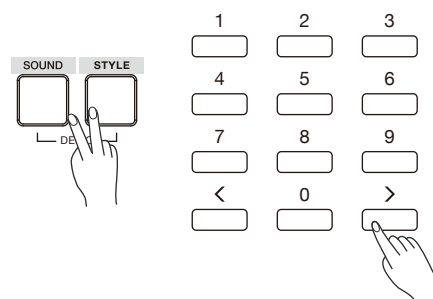



# Воспроизведение звуков

В инструменте есть множество звуков исключительной реалистичности. Вы можете найти их в Списке звуков.

## Воспроизведение звука

1. Нажмите кнопку [SOUND].  
Войдите в режим SOUND. На дисплее отобразится "SOUND R1", номер звука и название звука.

2. Выберите звук.  
Используйте цифровые клавиши, кнопки [+] / [-], чтобы выбрать звук, который вы хотите воспроизвести.

3. Воспроизведите звук.  
Играйте на клавиатуре и наслаждайтесь прекрасным звуком.

### Примечание:

Когда функции LAYER и SPLIT включены, вы можете несколько раз нажать кнопку [SOUND], чтобы выбрать источник звука. Загорится соответствующий индикатор.

## Одновременное Воспроизведение Двух Звуков - LAYER

1. Нажмите кнопку [LAYER], чтобы включить функцию LAYER. На дисплее отобразится "SOUND R2", номер и название звука слоя.
2. Используйте цифровые клавиши, кнопки [+] / [-], чтобы выбрать звук для SOUND R2.
3. Играя на клавиатуре, вы услышите два разных звука, наложенных друг на друга, словно на двух разных инструментах играют одновременно.
4. Нажмите кнопку [LAYER] еще раз, чтобы отключить функцию слоя.

## Воспроизведение разных звуков обеими руками - SPLIT

Функция SPLIT делит клавиатуру на две области, чтобы вы могли играть разные звуки каждой рукой. Звук в области левой руки - это звук L.

1. В режиме ожидания нажмите кнопку [SPLIT], чтобы включить функцию разделения. На жидкокристаллическом дисплее слева отображаются название и номер звука, а также индикаторы "SOUND L" и "SPLIT".

2. Используйте цифровые клавиши, кнопки [+] / [-], чтобы выбрать звук для звука L.

3. Играйте на клавиатуре обеими руками, и вы услышите два разных звука.

4. Нажмите кнопку [SPLIT] еще раз, чтобы отключить функцию разделения.

### Точка Разделения

Клавиша на клавиатуре, разделяющая звук L и звук R1/R2, называется "точкой разделения". Точка разделения по умолчанию находится на F#3 (19), однако вы можете назначить ее любой другой клавише. Обратитесь к меню функций.

## Чувствительность к касаниям

Клавиатура оснащена функцией сенсорного отклика, которая позволяет вам регулировать уровень звука в зависимости от силы вашего нажатия – точно так же, как на акустическом инструменте. Пожалуйста, обратитесь к меню функций, чтобы настроить уровень касания.

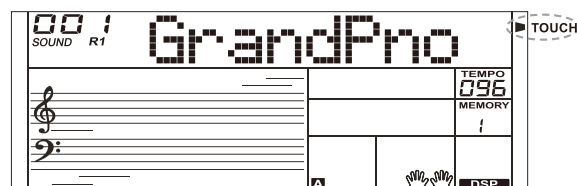
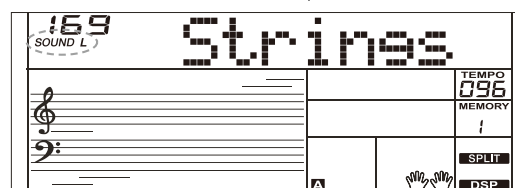
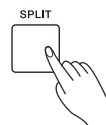
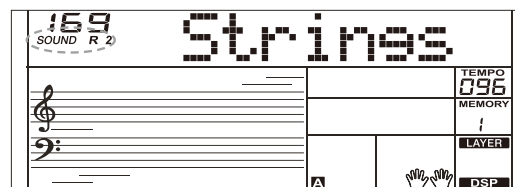
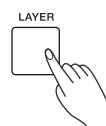
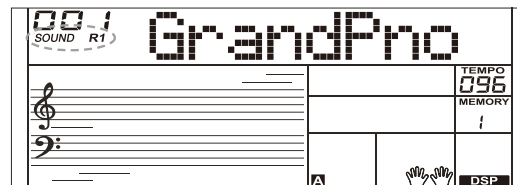
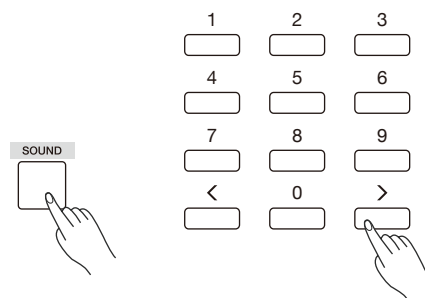

# Воспроизведение звуков

## Сустейн

Когда включена функция SUSTAIN, все ноты, воспроизводимые на клавиатуре, будут звучать немного дольше. Нажмите кнопку [SUSTAIN], чтобы включить или выключить сустейн.

### Примечание:

При использовании педали сустейна вы можете добиться гораздо более сильного и естественного эффекта сустейна, чем при использовании кнопки [SUSTAIN].

## Процессор эффектов

С помощью процессора эффектов вы можете придать своему выступлению атмосферу и глубину.

Эта функция включена по умолчанию. Вы можете нажать кнопку [DSP], чтобы включить или выключить процессор эффектов.

## Транспонирование

Функция транспонирования позволяет повышать или понижать общую высоту звука инструмента на одну октаву с шагом в полтона.

1. Нажмите кнопку [TRANPOSE], чтобы войти в меню транспонирования. На дисплее отобразится текущее значение.
2. Используйте кнопки [+] / [-] для настройки значения транспонирования.
3. Нажмите кнопки [+] и [-] одновременно, чтобы сбросить значение транспозиции на 0.

## Октава

Функция Octave сдвигает высоту указанного звука вверх или вниз на октаву.

Вы можете обратиться к меню функций, чтобы настроить значение октавы.

### Примечание:

После настройки октавы ноты в самом высоком и самом низком диапазоне клавиатуры могут звучать не как обычно.

## Режим Фортепиано

Эта функция предназначена для мгновенной настройки звучания всей клавиатуры.

1. Нажмите кнопку [PIANO], чтобы войти в режим фортепиано или выйти из него.
2. В режиме фортепиано вы можете воспроизводить аккомпанемент, как и в других режимах, но он воспроизводит только ритмическую часть.

### Примечание:

В режиме фортепиано режим CHORD автоматически отключается.

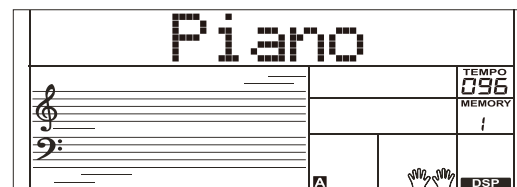
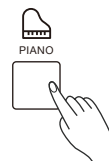
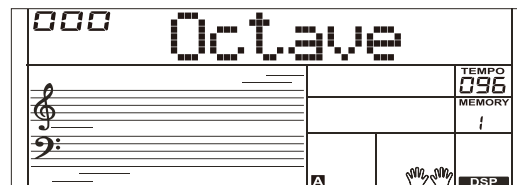
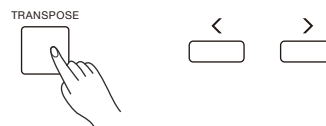
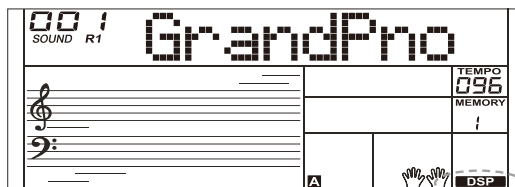
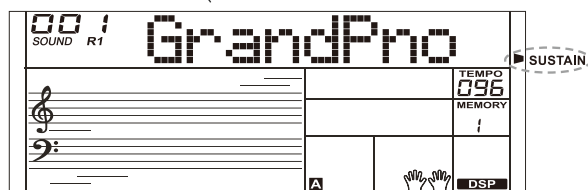

# Автоаккомпанемент

Функция автоаккомпанемента даёт вам доступ к полной группе для подыгрыша. Все, что вам нужно сделать, это играть аккорды левой рукой, и аккомпанемент будет мгновенно воспроизводиться автоматически, следуя за аккордами, которые вы играете. С помощью автоаккомпанемента даже сольный исполнитель может наслаждаться игрой при подыгрыше целой группы или оркестра. Аккомпанемент представлен в самых разных стилях. Попробуйте выбрать несколько различных стилей (см. Список стилей) и поиграйте с автоаккомпанементом.

## Выбор стиля

Нажмите кнопку [STYLE].

Перейдите в режим выбора стиля. На дисплее отображается "STYLE", номер стиля и название стиля.

1. Используйте цифровые клавиши, кнопки [+]/[-], чтобы выбрать стиль, который вы хотите воспроизвести.

2. Нажмите кнопку [START/STOP], чтобы запустить ритмические дорожки автоаккомпанемента.

## Начало синхронизации

Когда стиль остановится, нажмите кнопку [SYNC START], чтобы включить функцию синхронизацию. Индикаторы на дисплее будут мигать в такт.

В режиме Sync Start, если функция CHORD отключена, вы можете нажать клавишу на клавиатуре, чтобы начать воспроизведение ритм-трека автоаккомпанемента. В режиме запуска Sync, если используется функция CHORD, вы можете нажать клавишу на диапазон аккордов клавиатуры, чтобы начать воспроизведение автоаккомпанемента всех треков.

## Вступление/Концовка

Вступление - это вступительная часть песни. Когда паттерн вступления закончит игру, система автоматически перейдет к главной ритм-секции.

К

онцовка - это заключительная часть песни. Когда ритм-секция концовки проиграна до конца, аккомпанемент прекращается.

Длина окончания зависит от выбранного стиля.

1. Нажмите кнопку [STYLE].

2. Выберите стиль.

3. Включите режим аккорда.

4. Включите [SYNC START].

5. Нажмите [INTRO/ENDING], на дисплее мигнет "А" или "В", стиль готов к воспроизведению.

6. Аккомпанемент начнётся, как только вы начнете играть в области аккордов. Когда воспроизведение вступления завершено, оно автоматически переключается на основную секцию А или В.

7. Нажмите [INTRO/ENDING] еще раз, чтобы воспроизвести финальную часть.

Когда окончание сыграно, воспроизведение автоаккомпанемента автоматически прекращается.

### Примечание:

Если вы нажмете [FILL A] или [FILL B] до окончания, он воспроизведет проигрыш, а затем переключится на соответствующую основную секцию.

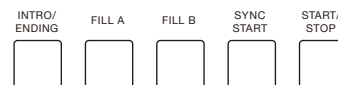
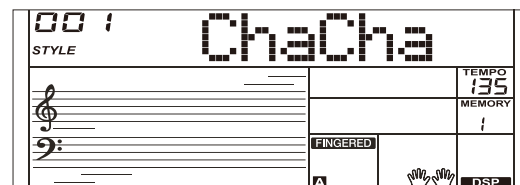
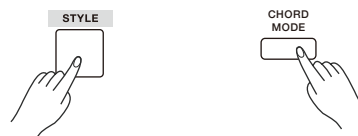
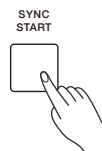
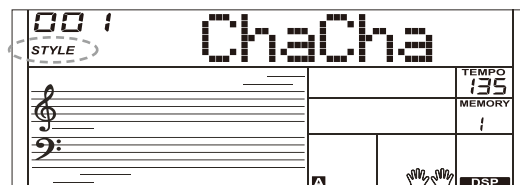
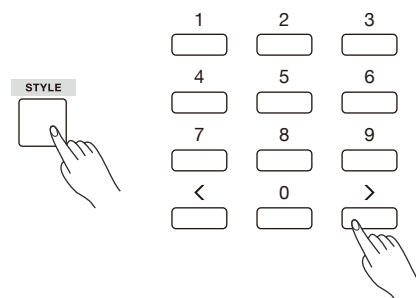

## Проигрыш

Функция автоматического проигрыша добавляет ритмичные перебивки к вашему выступлению. Когда проигрыш завершится, аккомпанемент вернётся к основной секции (A,B).

### Примечание:

Если вы продолжаете нажимать кнопки [FILL A] / [FILL B] во время воспроизведения стиля, паттерн проигрыша будет воспроизводиться до тех пор, пока вы не отпустите кнопку. Затем воспроизведение переключится на основную секцию.

Когда стиль остановится, нажмите кнопки [FILL A] / [FILL B], чтобы выбрать MAIN раздел. На дисплее высветится надпись "A или B".

## Появление/Затухание

### Появление

Запуск стиля с помощью появления обеспечивает плавное начало, громкость увеличивается постепенно от низкой до высокой. Нажмите кнопку [FADE], когда стиль остановлен, на дисплее отобразится FADE. Нажмите кнопку [START/STOP], чтобы начать воспроизведение стиля. Дисплей покажет ▲FADE.

Громкость аккомпанемента изменится с 0 на заданное значение примерно через 8 секунд. При этом громкость клавиатуры изменится с 0 на значение по умолчанию.

### Затухание

Остановка стиля с помощью функции затухания приводит к плавному завершению, громкость уменьшается постепенно от высокой до низкой. Нажмите кнопку [FADE] во время воспроизведения стиля. Дисплей покажет FADE ▼

Громкость аккомпанемента изменится с установленного значения на 0. При этом громкость клавиатуры изменится с 0 на значение по умолчанию.

## Громкость аккомпанемента

Эта функция позволяет менять громкость аккомпанемента, чтобы он не заглушал мелодию.

Удерживайте кнопку [MIXER] для входа в меню микшера, и когда на дисплее появится надпись "Accomp", вы сможете установить значение громкости в диапазоне 0-32. Выбранное значение будет показано на дисплее.

### Примечания:

Находясь в меню микшера, нажмите [-] и [+] одновременно чтобы отключить звук аккомпанемента. На дисплее появится надпись "OFF Accomp". Чтобы вернуть звук аккомпанемента, повторите те же действия.

## Темп

Для каждого стиля инструмента был запрограммирован темп по умолчанию; однако вы можете изменить его по мере необходимости.

1. Используйте кнопки [TEMPO -] / [TEMPO +], чтобы изменить темп в диапазоне от 5 до 280.

2. Удерживайте нажатой кнопки [TEMPO -] / [TEMPO +], чтобы быстро изменить темп.

3. Нажмите кнопки [TEMPO+] и [TEMPO-] одновременно, чтобы восстановить настройку темпа по умолчанию.

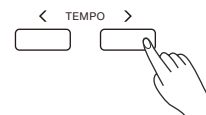
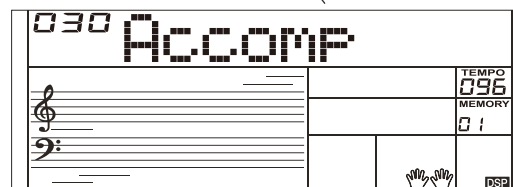
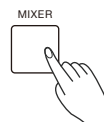
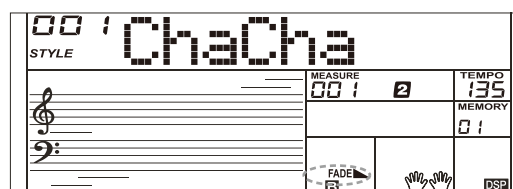
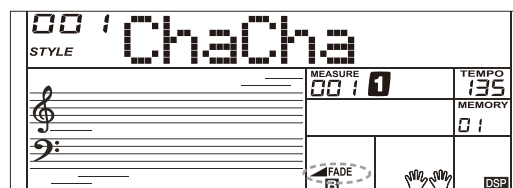
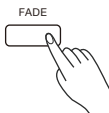
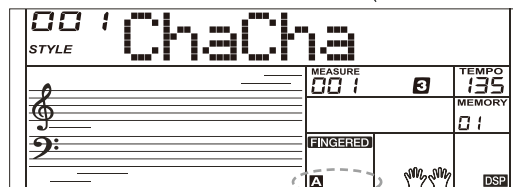
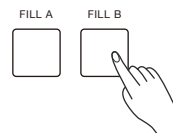

## Режим Auto CHORD

1. Нажмите кнопку [CHORD], на дисплее отобразится индикатор "FINGERED". Левая часть клавиатуры - это секция аккордов. Вы можете играть разные аккорды в разделе аккордов.

Нажмите кнопку [CHORD] еще раз, чтобы перейти в режим полного диапазона. Загорится индикатор "FULL RANGE". Вы можете воспроизводить аккорды по всей клавиатуре несколькими пальцами.

2. Воспроизведите аккорды в области аккордов, и на дисплее отобразятся соответствующие названия аккордов.

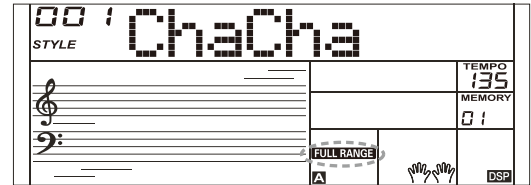
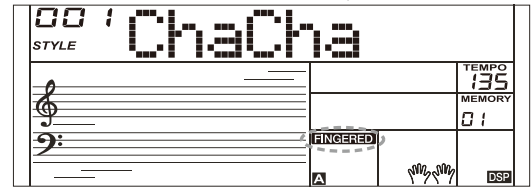
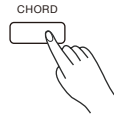

## Аккорды

### Теоретическая основа аккордов

Аккорд в музыке - это любой набор из трех или более нот, сыгранных одновременно. Наиболее часто встречающиеся аккорды - это трезвучия. Трезвучие - это аккорд из трех нот, которые по отношению друг к другу образуют терции - интервалы с шагом в 1,5-2 тона. При сложении по терциям ступени аккорда, от самого низкого звука до самого высокого, называются: тоника, третья ступень и пятая ступень.

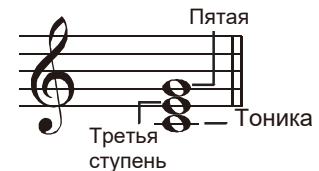

### Виды трезвучий

Существуют следующие основные виды трезвучий:

|                    |   |
|--------------------|---|
| Мажорное (Большое) | Тоника + большая терция от тоники (2 тона) + пятая ступень составят мажорное трезвучие. |
| Минорное (Малое)   | Тоника + малая терция от тоники (1,5 тона) + пятая ступень составят мажорное трезвучие. |
| Увеличенное        | Тоника + малая терция от тоники (1,5 тона) + пятая ступень, повышенная на полтона       |
| Уменьшенное        | Тоника + малая терция от тоники (1,5 тона) + пятая ступень, пониженная на полтона       |



### Обращения аккордов

Аккорды, тоника которых не является самой низкой нотой в аккорде, называются обращенными аккордами. Когда тоника находится в основании аккорда, он называется тоническим. Если поместить третью или пятую ступень в позицию тоники, то это образует аккорд-обращение. Посмотрите на мажорное трезвучие и его обращения.

### Название аккорда

Название аккорда состоит из двух частей: Тоника аккорда и тип аккорда.

### Режим "Один Палец"

Данный режим позволяет воспроизводить нужный вам аккорд нажатием одной, двух или трех клавиш.

# Cm

Тоника Тип аккорда

|     |  |   |
|-----|--|---|
| C   |  | <b>Большое трезвучие</b><br>Нажимайте только корневую ноту на клавиатуре.                               |
| Cm  |  | <b>Малое трезвучие</b><br>Одновременно нажмите корневую ноту и ближайшую левую черную клавишу.          |
| C7  |  | <b>Септаккорд</b><br>Одновременно нажмите корневую ноту и ближайшую левую белую клавишу.                |
| Cm7 |  | <b>Малый септаккорд</b><br>Одновременно нажмите корневую ноту и ближайшую левую белую и черную клавиши. |

# Автоаккомпанемент

## Multi-finger

Этот режим может распознавать только те аккорды, которые есть в списке.

### Примечание:

В режиме полного диапазона вся клавиатура будет распознавать только аккорды, сыгранные обычной аппликатурой.

|                           |                           |  |                            |                            |                            |
|---------------------------|---------------------------|--|----------------------------|----------------------------|----------------------------|
| 0<br>C                    | 1<br>C <sub>6</sub>       | 2<br>C <sub>M7</sub>   | 3<br>C <sub>M7</sub> (#11) | 4<br>C <sub>M</sub> (9)    | 5<br>C <sub>M7</sub> (9)   |
| 6<br>C <sub>6</sub> (9)   | 7<br>C <sub>aug</sub>     | 8<br>C <sub>m</sub>  | 9<br>C <sub>m6</sub>       | 10<br>C <sub>m7</sub>      | 11<br>C <sub>m7</sub> (b5) |
| 12<br>C <sub>m</sub> (9)  | 13<br>C <sub>m7</sub> (9) | 14<br>C <sub>m7</sub> (11)   | 15<br>C <sub>mM7</sub>     | 16<br>C <sub>mM7</sub> (9) | 17<br>C <sub>dim</sub>     |
| 18<br>C <sub>dim7</sub>   | 19<br>C <sub>7</sub>      | 20<br>C <sub>7</sub> sus4  | 21<br>C <sub>7</sub> (b5)  | 22<br>C <sub>7</sub> (9)   | 23<br>C <sub>7</sub> (#11) |
| 24<br>C <sub>7</sub> (13) | 25<br>C <sub>7</sub> (b9) | 26<br>C <sub>7</sub> (b13)   | 27<br>C <sub>7</sub> (#9)  | 28<br>C <sub>M7</sub> aug  | 29<br>C <sub>7</sub> aug   |
| 30<br>C <sub>sus4</sub>   | 31<br>C <sub>1-2+5</sub>  | Notes enclosed in parentheses are optional; the chords could be recognized without them. |                            |                            |                            |

## Быстрая настройка

Когда включена быстрая настройка, вы можете мгновенно открыть все настройки автоаккомпанемента, включая выбор звуков и цифровых эффектов, простым нажатием кнопки.

1. Нажмите кнопку [Q.S.], чтобы включить быструю настройку текущего стиля. На дисплее отображается "Q.S."
2. Нажмите одну из кнопок [M1]-[M4], и различные настройки панели (такие как звук, эффект и т.д.), соответствующие выбранному стилю, могут быть мгновенно вызваны.
3. Режим CHORD автоматически включается во время быстрой настройки.
4. Нажмите кнопку [Q.S.] еще раз, чтобы выйти из режима быстрой настройки, индикатор "Q.S." исчезнет.

### Примечание:

В режиме Q.S. память не выбирается.

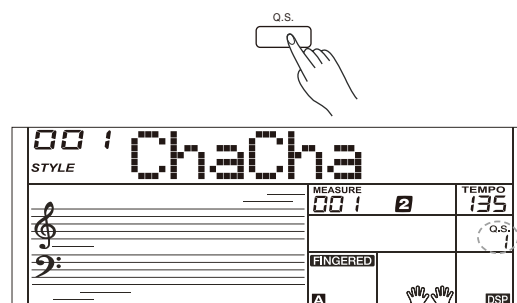

# Метроном

## Включение метронома

Нажмите кнопку [METRO], чтобы включить метроном.  
Нажмите кнопку [METRO] еще раз, чтобы выключить метроном.  
Нажмите кнопки [ТЕМП +] / [ТЕМП-], чтобы изменить темп метронома.

## Выбор ритма

Вы можете установить ритм в меню функций; обратитесь к меню функций для более подробной информации.  
Если вы включите метроном во время воспроизведения стиля, звук метронома начнется со следующего такта, и его ритм будет соответствовать выбранному стилю. Когда стиль остановится, вы можете изменить ритм по своему желанию. Метроном нельзя использовать в режиме песни.

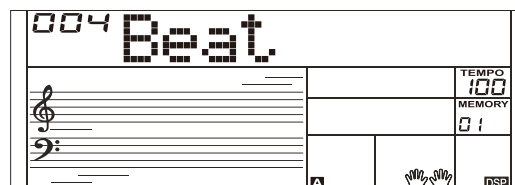

Арпеджиатор будет автоматически играть аккорд по нотам. Просто сыграйте аккорд левой рукой и инструмент дополнит его предустановленной мелодией, состоящей из нот аккорда.

## Включение/выключение арпеджиатора

Нажмите и удерживайте кнопку [ARP.] 2 секунды, чтобы включить арпеджиатор. Загорится соответствующий индикатор. Press and Ещё раз нажмите и удерживайте кнопку [ARP.] 2 секунды, чтобы выключить арпеджиатор. Индикатор погаснет.

### Примечание:

Каждый звук имеет свой паттерн мелодии арпеджио, поэтому при смене звука поменяется и мелодия.

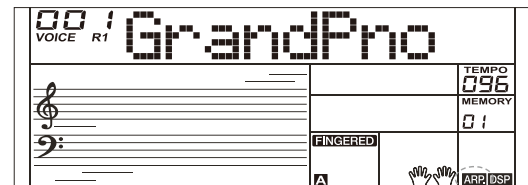

## Точка разделения Арпеджиатора

Когда вы включаете арпеджиатор, клавиатура делится на две части: левая для аккордов и правая для арпеджио. По умолчанию точка разделения та же, что и в функции SPLIT: F#3 (19).

# Микшер

С помощью микшера вы можете отдельно управлять громкостью разных дорожек.

1. Нажмите кнопку [MIXER] для входа в меню микшера. На дисплее отобразится выбранная дорожка.
2. Переключайтесь между дорожками кнопкой [MIXER]. Для изменения громкости пользуйтесь кнопками [+]/[-].

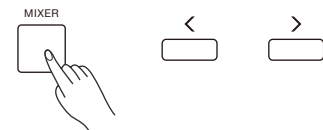

Дорожки и параметры:

| Дорожка                         | Дисплей     | Диапазон |
|---------------------------------|-------------|----------|
| Громкость аккомпанемента        | XXX Accomp  | 0-32     |
| Громкость ритм-дорожки          | XXX Rhythm  | 0-32     |
| Громкость дорожки баса          | XXX Bass    | 0-32     |
| Громкость первой дор. аккордов  | XXX Chord1  | 0-32     |
| Громкость второй дор. аккордов  | XXX Chord2  | 0-32     |
| Громкость третьей дор. аккордов | XXX Chord3  | 0-32     |
| Громкость первой верхней дор.   | XXX Upper 1 | 0-32     |
| Громкость второй верхней дор.   | XXX Upper 2 | 0-32     |
| Громкость нижней дорожки        | XXX Lower   | 0-32     |

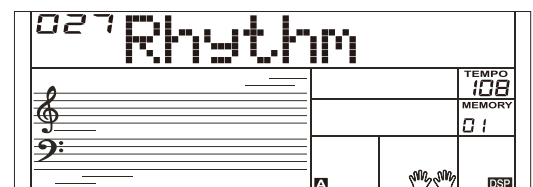

### Примечание:

Вы покинете меню микшера если за 3 секунды не будет произведено никаких действий. Одновременное нажатие [+] и [-] заглушит громкость выбранной дорожки, повторное действие вернёт звук.

# Function Menu

Нажмите кнопку [FUNCTION], чтобы войти в меню функций. На жидкокристаллическом дисплее отображается текущий параметр

Несколько раз нажмите кнопку [FUNCTION], чтобы выбрать элемент, затем используйте кнопки [+] / [-], чтобы изменить значение выбранного элемента.

Пункты параметров и диапазон значений в меню функций:

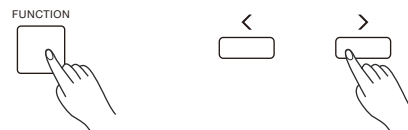

| Параметр         | Параметр     | Диапазон    |
|------------------|--------------|-------------|
| Настройка        | XXX Tune     | -50 - +50   |
| Октава           | XXX Octave   | -2 - +2     |
| Точка раздел-я   | XXX Split Pt | 1 - 61      |
| Тип ритма        | XXX Beat     | 0, 2 - 9    |
| Касание          | XXX Touch    | OFF, 1 - 3  |
| Модуляция        | XXX Modul    | On, OFF     |
| Проц. эффектов   | XXX Dsp      | On, OFF     |
| Тип реверберации | XXX Rev Type | 1 - 10      |
| Уровень реверб.  | XXX Rev Lev  | 0 - 32      |
| Тип хоруса       | XXX Chr Type | 1 - 8       |
| Уровень хоруса   | XXX Chr Lev  | 0 - 32      |
| Автоотключение   | XXX PowerOff | OFF, 30, 60 |

## Примечание:

Вы покинете меню функций если в течение 3 секунд не будет никаких действий.

## Настройка

Функция регулирует высоту звука всей клавиатуры с шагом в 2 цента.

1. Несколько раз нажмите кнопку [FUNCTION], чтобы открыть меню настройки.

На дисплее отображается "Tune". Используйте кнопки [+] / [-], чтобы изменить значение в диапазоне от -50 до +50.

2. Одновременное нажатие кнопок [+] и [-] приведет к сбросу настройки до значения по умолчанию "000".

Настройка применяется как к аккомпанементу, так и к звуку.

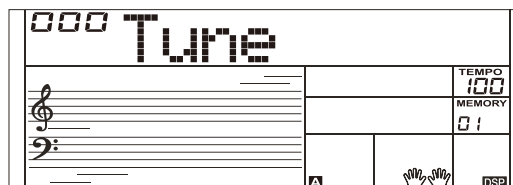

## Октава

1. Несколько раз нажмите кнопку [FUNCTION], чтобы выбрать меню октавы. На жидкокристаллическом дисплее отображается "Октава". Используйте кнопки [+] / [-], чтобы изменить значение в диапазоне от -2 до 2.

2. Одновременное нажатие кнопок [+] и [-] приведет к сбросу значения октавы до значения по умолчанию "000".

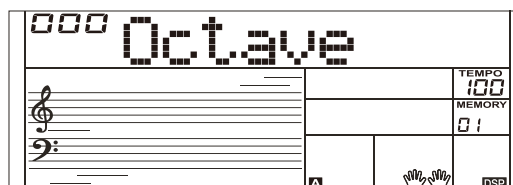

## Точка Разделения

Клавиша которая отделяет звук L и звук R1/R2 иназывается точкой разделения. В режиме CHORD левая часть отвечает за корневую ноту аккорда.

1. Нажимайте кнопку [FUNCTION] чтобы выбрать меню точки разделения. Дисплей покажет "Split Pt". Кнопками [+] / [-] выберите клавишу. Диапазон выбора: 1~61.

2. Одновременное нажатие кнопок [+] / [-] установит значение точки разделения по умолчанию: F#3 (19).

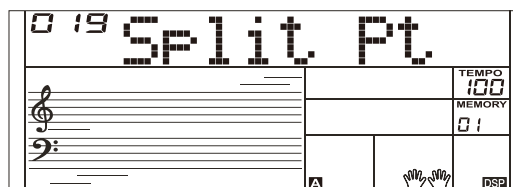



## Тип ритма

1. Несколько раз нажмите кнопку [FUNCTION], чтобы выбрать меню размера.  
На жидкокристаллическом дисплее отображается "Beat".  
Используйте кнопки [+] / [-], чтобы изменить размер.
2. Одновременное нажатие кнопок [+] и [-] приведет к сбросу размера на значение по умолчанию "004".

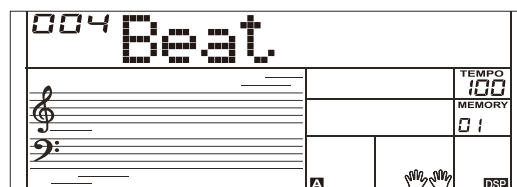

## Управление касанием

1. Несколько раз нажмите кнопку [FUNCTION], чтобы выбрать сенсорное меню. На дисплее отображается надпись "Touch".
2. Используйте кнопки [+] / [-] для изменения уровня касания.  
Одновременное нажатие кнопок [+] и [-] приведет к сбросу уровня касания до значения по умолчанию "002".

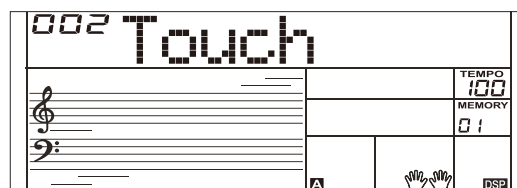

## Модуляция

Нажатиями кнопки [FUNCTION] выберите меню модуляции.  
Кнопками [+] / [-] включайте/выключайте модуляцию.  
Модуляция не работает с звуками перкуSSIONНЫХ инструментов.

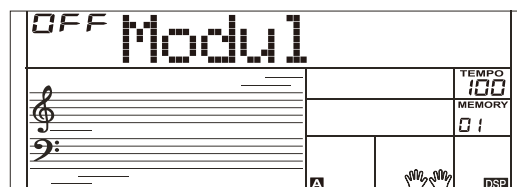

## Процессор эффектов

Нажатиями кнопки [FUNCTION] выберите меню процессора эффектов.  
На дисплее появится надпись "Dsp".  
Используйте кнопки [+] / [-] чтобы включить или выключить процессор.

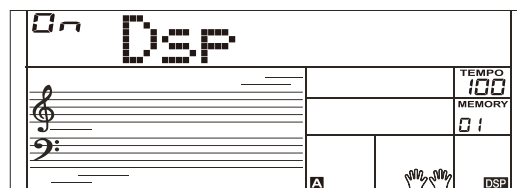

## Тип реверберации

1. Нажатиями кнопки [FUNCTION] выберите меню реверберации.  
На дисплее появится надпись "Rev Type".  
Кнопками [+] / [-] меняйте значение.
2. Одновременное нажатие кнопок [+] и [-] установит значение по умолчанию на "004"

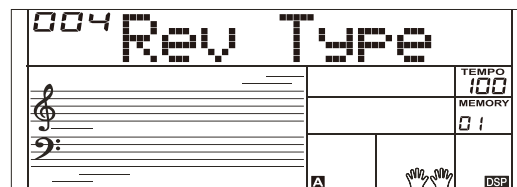

## Уровень реверберации

1. Нажмите кнопку [FUNCTION], чтобы выбрать меню уровня реверберации. На дисплее будет надпись "Rev Lev".
2. Используйте [+] / [-] для изменения уровня реверберации. Уровень колеблется от 0 до 127.
3. Одновременное нажатие кнопок [+] и [-] установит значение по умолчанию на "004"

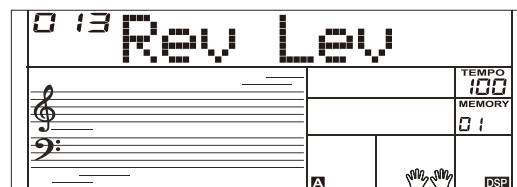

# Меню функций

## Тип хора

1. Нажатиями кнопки [FUNCTION] выберите меню хора. На дисплее появится надпись "Chr Type". Кнопками [+] / [-] меняйте значение.
2. Одновременное нажатие кнопок [+] и [-] установит значение по умолчанию на "004"

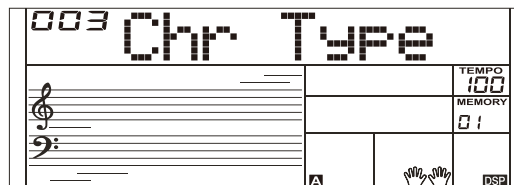

## Уровень хора

1. Нажмите кнопку [FUNCTION], чтобы открыть меню уровня хора. На дисплее отображается "Chr Lev".
2. Используйте [+] / [-] для изменения уровня хора в диапазоне от 0 до 127.

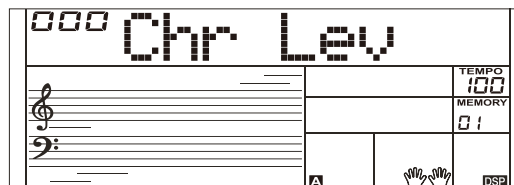

## Автоматическое отключение питания

1. Нажмите кнопку [FUNCTION], чтобы выбрать меню выключения питания. На дисплее отображается надпись "Power Off". Используйте кнопку [+] / [-], чтобы изменить настройку времени.
2. Одновременное нажатие кнопок [+] и [-] приведет к сбросу настройки на значение по умолчанию "030" (30 минут).

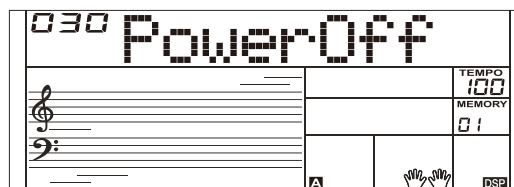

Эта функция позволяет сохранять практически все настройки панели в памяти устройства, и вы можете мгновенно открыть их нажатием одной кнопки.

Прибор имеет 4 банка памяти, в каждом из которых есть 4 ячейки памяти (M1-M4).

1. Удерживайте нажатой кнопку [STORE], затем нажмите одну из кнопок памяти [M1] - [M4], чтобы сохранить настройки панели. На дисплее отобразится "Mem Stor", и новые настройки заменят предыдущие данные памяти.

2. Нажмите одну из кнопок памяти [M1] - [M4], чтобы вызвать настройки панели, сохраненные в этой памяти.

3. Вы можете сохранить в памяти следующие параметры: Звук, слой, эффекты цифрового процессора. Параметры аккомпанемента: стиль, темп и аккорд, секции аккомпанемента.

Параметры функции: управление касанием, некоторые параметры в меню функций.

### Примечание:

Память производительности не может быть вызвана, когда используется функция быстрой настройки. Память производительности будет сброшена к настройкам по умолчанию после выключения питания.

## Выбор банка памяти

1. Нажмите кнопку [BANK]. На дисплее отобразится номер банка памяти.
2. Несколько раз нажмите кнопку [BANK], чтобы выбрать банк от 1-4.

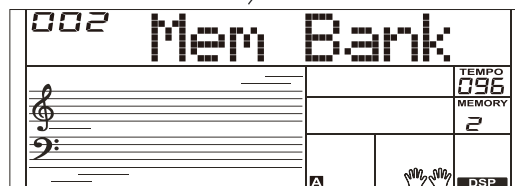
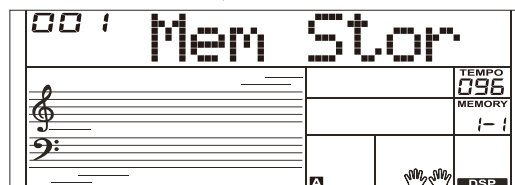
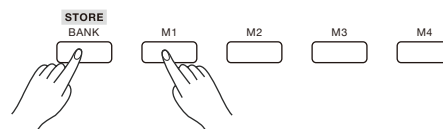

# Справочник аккордов

Если вы знаете название аккорда, но не знаете, как его сыграть, вы можете открыть справку по аккорду.

1. Нажмите и удерживайте кнопку [CHORD REF.] в течение 2 секунд, чтобы перейти в этот режим. На дисплее отобразится тип и ноты аккорда.

2. Клавиши от C4 используются для выбора типа аккорда, а клавиши от C6 используются для назначения тоники аккорда. Когда тип аккорда и тоника будут выбраны, на дисплее отобразится аппликатура аккорда.

3. Когда вы сыграете правильный аккорд в области аккордов, раздастся звук аплодисментов.

4. Нажмите и удерживайте кнопку [CHORD REF.] еще 2 секунды, чтобы выйти из этого режима.

CHORD REF.  
L / R

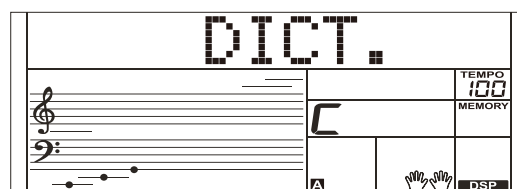

# Воспроизведение песен

На инструменте есть множество песен (их можно найти в списке песен). Каждую песню можно тренировать в режиме урока.

## Прслушивание песен

1. Нажмите кнопку [SONG], чтобы перейти в режим песни. В нём вы сможете воспроизводить все песни по кругу. Нажмите кнопку [SONG] еще раз, чтобы остановить песню.

2. В режиме песни используйте цифровые клавиши и кнопки [+]/[-] для выбора песни.

3. Во время воспроизведения песни вы можете нажать кнопку [START STOP], чтобы остановить песню, нажать ее еще раз, чтобы повторно воспроизвести текущую песню.

4. Используйте кнопки [ТЕМПО+] / [ТЕМПО-], чтобы изменить темп текущей песни.

5. Когда песня остановлена, нажмите [STYLE], [SOUND], [LAYER], [M1] - [M4], чтобы выйти из режима песни.

## Режим урока

Инструмент настраивает 3 различных способа отработки песни, как указано в уроках 1, 2 и 3. Он также оценит вашу практику, когда вы закончите урок, и поможет вам отслеживать свой прогресс.

1. Когда воспроизведение песни остановлено, нажмите кнопку [УРОК], чтобы перейти в режим урока или выбрать урок для практики.

2. Нажмите кнопку [СТАРТ/СТОП], чтобы начать урок. На жидкокристаллическом дисплее отображается нота, которую необходимо воспроизвести.

3. Нажмите кнопку [СТАРТ/СТОП] еще раз, чтобы остановить урок.

4. В режиме урока несколько раз нажмите кнопку [L/R], чтобы выбрать для отработки левостороннюю часть, правостороннюю часть или обе руки.

5. Вы можете выбрать для практики один из трех уроков. Это оценит вашу практику, когда вы закончите урок.

В уроке 1 вы будете тренировать ритмичность. Не имеет значения, если вы не попадаете в ноты.

В уроке 2 вы научитесь правильно играть ноты. Урок продолжится только тогда, когда вы правильно сыграете ноту, отображаемую на дисплее.

В уроке 3 вы научитесь играть правильные ноты в нужное время.

Когда вы закончите урок, прибор оценит вашу тренировку, сообщив вам оценку, которую вы получили.

Уровень 1: ОК.

Уровень 2: Хорошо.

Уровень 3: Очень хорошо.

Уровень 4: Отлично.

После оценки песня будет воспроизведена снова, и вы сможете снова практиковаться.

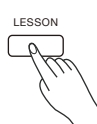
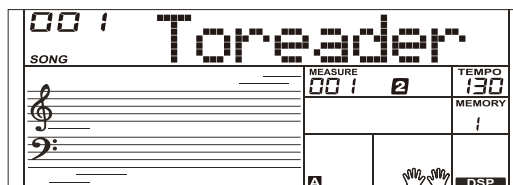
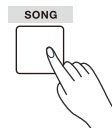

# Запись и воспроизведение

Вы можете записать свое выступление, а затем воспроизвести его.

1. Нажмите кнопку [RECORD], загорится индикатор записи и будут мигать биения.
2. Воспроизведите на клавиатуре или нажмите кнопку [START/STOP], чтобы начать запись. Если вы хотите записать аккомпанемент, пожалуйста, включите функцию CHORD, затем воспроизведите аккорды в области аккордов на клавиатуре.
3. Нажмите кнопку [RECORD] еще раз, чтобы остановить запись. Индикатор RECORD гаснет.
4. Нажмите и удерживайте кнопку [PLAY] в течение 2 секунд, чтобы воспроизвести запись. Загорится индикатор кнопки [PLAY].
5. Снова нажмите и удерживайте кнопку [PLAY] в течение 2 секунд, чтобы остановить воспроизведение. Индикатор PLAY гаснет.

## Примечание:

Данные записи будут потеряны после выключения питания.

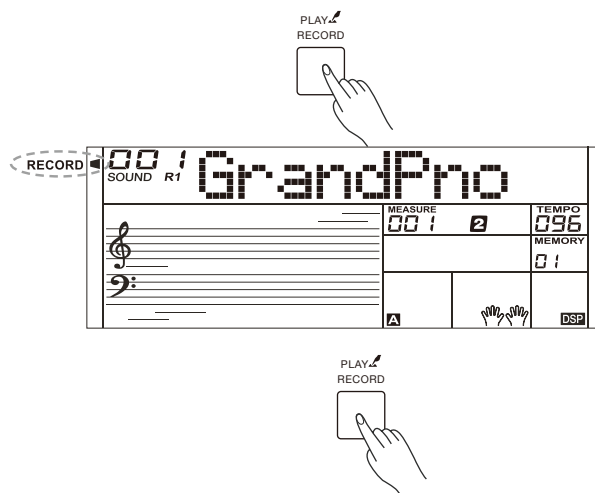

## Функция MIDI

Используя функции MIDI, вы можете расширить свои музыкальные возможности. Этот раздел объясняет, что такое MIDI и как вы можете использовать MIDI на своем инструменте.

## Что такое MIDI?

**MIDI** (сокращение от Musical Instrument Digital Interface) позволяет широкому спектру электронных музыкальных инструментов, компьютеров и других связанных с ними устройств подключаться и взаимодействовать друг с другом. MIDI передает сигналы, которые определяют высоту звука и длительность, управляющие сигналы для таких параметров, как громкость, вибрато, панорамирование звука, а также информацию о голосе. Инструмент может выводить информацию о воспроизведении в реальном времени с помощью MIDI-сигналов и управлять внешними MIDI-устройствами. Инструмент также может принимать входящие MIDI-сигналы и соответствующим образом генерировать звук.

## Подключение MIDI

Прибор оснащен стандартным интерфейсом USB, который позволяет подключать прибор к компьютеру. Большинство компьютеров автоматически распознают инструмент и позволяют передавать MIDI-сообщения между инструментом и компьютером через разъем USB-MIDI.

Используйте стандартный USB-кабель для подключения USB-разъема прибора к USB-порту компьютера.

## Примечание:

Перед подключением USB-кабеля выведите компьютер из спящего/приостановленного/ждущего режима.

Подключите USB-кабель к прибору и компьютеру перед включением питания прибора.

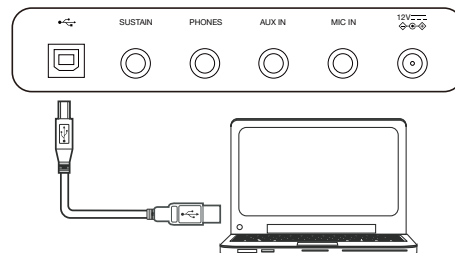

# Устранение неполадок

| Проблема  | Возможная причина и решение   |
|---|---|
| Динамики издают “хлопающий” звук всякий раз, когда включается или выключается питание.                      | Это нормально и не является поводом для тревоги.  |
| При воспроизведении на клавиатуре звук не воспроизводится.  | 1. Проверьте, не установлена ли основная громкость слишком низко.<br>2. Проверьте, подключены ли наушники к разъему PHONES.   |
| При использовании мобильного телефона возникает шум.  | <b>Использование мобильного телефона в непосредственной близости от прибора может привести к возникновению помех. Чтобы предотвратить это, выключите мобильный телефон или используйте его подальше от прибора.</b> |
| Автоаккомпанемент не воспроизводится, даже если синхронизация находится в режиме ожидания и нажата клавиша. | Возможно, вы пытаетесь запустить аккомпанемент, нажав клавишу в правом диапазоне клавиатуры. Чтобы запустить аккомпанемент с помощью Sync Start, обязательно нажмите клавишу в левом диапазоне клавиатуры.          |

## Технические характеристики

| Клавиатура и дисплей |   |
|----------------------|---|
| Клавиатура           | 61 Клавиша с сенсорным откликом   |
| Сенсорный отклик     | 3 уровня, Off   |
| Дисплей              | Многофункциональный ЖК  |
| Голоса               |   |
| Полифония (макс.)    | 64  |
| Голоса               | 585 предустановленных   |
| Слои                 | Левый, Правый1, Правый2   |
| Функция разделения   | Да  |
| Стили                |   |
| Стили                | 200 preset  |
| Управление стилями   | Start/Stop (Пуск/Стоп)<br>Sync Start (Нач. синхронизации)<br>Intro/Ending (Вступ/Концовка)<br>Main A/Fill in A (Основа/Проигрыш)<br>Main B/Fill in B (Основа/Проигрыш)<br>Chord mode (Режим CHORD)<br>Fade in/out (Появление/Затухание)<br>Accomp volume (Громкость аккомпанемента) |
| О.Т.С.               | Да  |
| Типы аккордов        | 32  |
| Эффекты              |   |
| Эффекты              | Цифр. процессор вкл/выкл  |
| Реверберация         | 10 типов, 33 уровней  |
| Хорус                | 8 типов, 33 уровней   |
| Особые функции       |   |
| Арпеджиатор          | Мелодия меняется в зависимости от звука   |
| Песни и запись       |   |
| Библиотека           | 157 предуст.<br>Система обучения  |
| Секвенсор            | 1 пользовательская песня  |
| Демо-песни           | 157   |

| Регулировка высоты      |                        |
|-------------------------|------------------------|
| Транспонирование        | -12 ~ +12              |
| Октава                  | -2 ~ +2                |
| Настройка               | -50 ~ +50              |
| Другие функции          |                        |
| Микшер                  | Да (8 дорожек)         |
| Память                  | 8 банков памяти по 4   |
| Модуляция               | Да                     |
| Метроном                | 0, 2 ~ 9               |
| Темп                    | 5 ~ 280                |
| Другое                  | Piano Mode, Chord Dict |
| Подключения             |                        |
| Другие устройства       | USB MIDI               |
| Наушники                | 1 стандартные стерео   |
| Педали                  | Сустейн                |
| USB                     | USB MIDI               |
| Ввод                    | Стандартный стерео     |
| Вывод                   | Да (разъем Phones)     |
| Питание                 |                        |
| Питание                 | DC 12В / 1 А           |
| Защита от сбоев         | Да                     |
| Усилители и динамики    |                        |
| Усилители               | 2.5Вт x 2              |
| Динамики                | 3Вт x 2                |
| Габариты и вес          |                        |
| Габариты Д x Ш x В (мм) | 946 x 316 x 101        |
| Вес (кг)                | 4                      |

\* Все технические характеристики и внешний вид могут быть изменены без предварительного уведомления.

# СПИСОК ЗВУКОВ

| No.                         | English Name             | LCD Name |
|-----------------------------|--------------------------|----------|
| <b>PIANO</b>                |                          |          |
| 1                           | Acoustic Grand Piano     | GrandPno |
| 2                           | Piano Dark               | GrdPnD   |
| 3                           | Piano Dark 2             | GrdPnD2  |
| 4                           | Octave Piano             | OctPno   |
| 5                           | Octave Piano 2           | OctPno2  |
| 6                           | Piano & Choir            | Pno&Cho  |
| 7                           | Grand Piano / W          | GrandPnW |
| 8                           | Analog E.Piano           | AnEPno   |
| 9                           | Analog E.Piano 2         | AnEPno2  |
| 10                          | Analog E.Piano Wah       | AnPnoWah |
| 11                          | Bright Piano             | BritPno  |
| 12                          | Bright Piano 2           | BritPno2 |
| 13                          | Stereo Bright Piano      | BritePnS |
| 14                          | Detuned Piano            | DetunPno |
| 15                          | Chorus Piano             | ChoPno   |
| 16                          | Chorus Piano 2           | ChoPno2  |
| 17                          | Bright Piano / W         | BritPnW  |
| 18                          | Bright Piano 2 / W       | BritPnW2 |
| 19                          | Piano & Vibraphone       | Pno&Vib  |
| 20                          | Electric Grand Piano     | EPianoG  |
| 21                          | Electric Grand Piano / W | E.PianoW |
| 22                          | Stereo Synth E.Piano     | StSyEIPn |
| 23                          | Stereo Synth E.Piano 2   | StSyEPn2 |
| 24                          | Honky-Tonk Piano         | HnkyTonk |
| 25                          | Honky-Tonk Dark          | HnkTonkD |
| 26                          | Honky-Tonk / W           | HnkyTkW  |
| 27                          | Honky-Tonk 2 / W         | HnkyTkW2 |
| 28                          | E.Piano                  | E.Piano  |
| 29                          | Stereo E.Piano           | EPianoS  |
| 30                          | 50's E.Piano             | 50'sEP   |
| 31                          | E.Piano / W              | EPianoW  |
| 32                          | E.Piano 2 / W            | EPianoW2 |
| 33                          | E.Piano 3 / W            | EPianoW3 |
| 34                          | E.Piano 4 / W            | EPianoW4 |
| 35                          | E.Piano 2                | E.Piano2 |
| 36                          | E.Piano 3                | E.Piano3 |
| 37                          | Detuned E.P.             | DetunEP  |
| 38                          | Detuned E.P. 2           | DetunEP2 |
| 39                          | Harpsichord              | Harpsi   |
| 40                          | Harpsichord / W          | HarpsiW  |
| 41                          | Harpsichord 2 / W        | HarpsiW2 |
| 42                          | Harpsichord Octave       | HarpsiO  |
| 43                          | Harpsichord Octave 2     | HarpsiO2 |
| 44                          | Harpsichord Off          | HarpsiOf |
| 45                          | Digital E.Piano          | DigiEP   |
| 46                          | Digital E.Piano 2        | DigiEP2  |
| 47                          | Clavichord               | Clavi    |
| 48                          | Clavichord 2             | Clavi2   |
| 49                          | Stereo Clavichord        | ClaviS   |
| 50                          | Clavichord / W           | ClaviW   |
| 51                          | Clavichord Wah           | ClaviWa  |
| 52                          | Synth Clav               | SynClav  |
| <b>CHROMATIC PERCUSSION</b> |                          |          |
| 53                          | Celesta                  | Celesta  |

|              |                           |          |
|--------------|---------------------------|----------|
| 54           | Celesta 2                 | Celesta2 |
| 55           | Dark Celesta              | CelestD  |
| 56           | Dark Celesta 2            | CelestD2 |
| 57           | Celesta & Sine            | Cele&Sin |
| 58           | Reecho Bell               | ReBell   |
| 59           | Reecho Bell 2             | ReBell2  |
| 60           | Celesta & Music Box       | Cel&Mbox |
| 61           | Glockenspiel              | Glocken  |
| 62           | Glockenspiel & Sine       | Glkn&Sin |
| 63           | Children's Song           | ChilSong |
| 64           | Analog Bell               | AnaBell  |
| 65           | Stereo Analog Bell        | StAnaBel |
| 66           | Music Box                 | MusicBox |
| 67           | Vibraphone                | Vibra    |
| 68           | Vibraphone / W            | VibraW   |
| 69           | Vibraphone & Bell         | Vibr&Bel |
| 70           | Vibraphone & Harpsichord  | Vibr&Hrp |
| 71           | Marimba                   | Marimba  |
| 72           | Marimba 2                 | Marimba2 |
| 73           | Marimba / W               | MarimbaW |
| 74           | Marimba 2 / W             | MarimbW2 |
| 75           | Sine Marimba              | Marm&Sin |
| 76           | Stereo Marimba            | MarimbaS |
| 77           | Marimba & Vibraphone      | Marm&Vib |
| 78           | Wood Drum                 | WoodDrum |
| 79           | Rotating                  | Rotating |
| 80           | Dual Attack               | DualAtta |
| 81           | Stereo TRI                | StTRI    |
| 82           | Xylophone                 | Xylophon |
| 83           | Xylophone 2               | Xylphon2 |
| 84           | Tubular Bells             | TubuBel  |
| 85           | Tubular Bells 2           | TubuBel2 |
| 86           | Tubular Bells 3           | TubuBel3 |
| 87           | Rotate Octave             | RotateOc |
| 88           | Synth Organ Staccato      | SyOrSta  |
| 89           | Synth Organ Staccato 2    | SyOrSta2 |
| 90           | Dulcimer                  | Dulcimer |
| 91           | Dulcimer 2                | Dulcimr2 |
| <b>ORGAN</b> |                           |          |
| 92           | Drawbar Organ             | DrawOrg  |
| 93           | Stereo Drawbar Organ      | DrawOrgS |
| 94           | Soft Stereo Drawbar Organ | DrawOgSf |
| 95           | Mellow Drawbar Organ      | MelIDOrg |
| 96           | Bright Drawbar Organ      | DrawOrgB |
| 97           | Percussive Organ          | PercOrgn |
| 98           | Percussive Organ Detuned  | DePerOrg |
| 99           | Rock Organ                | RockOrgn |
| 100          | Rock Organ 2              | RokOrgn2 |
| 101          | Church Organ              | ChurOrgn |
| 102          | Detuned Church Organ      | DeChuOrg |
| 103          | Octave Church Organ       | ChrOrgO  |
| 104          | Octave Church Organ 2     | ChrOrgO2 |
| 105          | Finale                    | Finale   |
| 106          | Finale 2                  | Finale2  |
| 107          | Digital Organ             | DigiOrg  |
| 108          | Analog Organ              | AnaOrg   |

# СПИСОК ЗВУКОВ

|                                 |                          |           |
|---------------------------------|--------------------------|-----------|
| 109                             | Analog Organ 2           | AnaOrg2   |
| 110                             | Reed Organ               | ReedOrgn  |
| 111                             | Reed Organ 2             | RedOrgn2  |
| 112                             | Stereo Reed Organ        | ReedOrgS  |
| 113                             | Accordion                | Acordin   |
| 114                             | Accordion 2              | Acordin2  |
| 115                             | Stereo Accordion         | AcordinS  |
| 116                             | Harmonica                | Harmnica  |
| 117                             | Dark Harmonica           | HarmnicD  |
| 118                             | Tango Accordion          | TangoAcid |
| 119                             | Dark Tango Accordion     | TangAcidD |
| <b>GITAR</b>                    |                          |           |
| 120                             | Nylon Guitar             | NylonGtr  |
| 121                             | Chorus Nylon Guitar      | NylonGtC  |
| 122                             | Stereo Nylon Guitar      | NylonGtS  |
| 123                             | Stereo Nylon Guitar 2    | NylnGtS2  |
| 124                             | Steel Guitar             | SteelGtr  |
| 125                             | 12 String Guitar         | 12StrGtr  |
| 126                             | Detuned Steel Guitar     | DetStlGt  |
| 127                             | Jazz. Guitar             | JazzGtr   |
| 128                             | Clean Guitar             | CleanGtr  |
| 129                             | Clean Guitar 2           | CleanGt2  |
| 130                             | Stereo Clean Guitar      | CleanGtS  |
| 131                             | Soft Clean Guitar        | ClnGtSof  |
| 132                             | Chord Clean Guitar       | ClnGtCho  |
| 133                             | Muted Guitar             | MutedGtr  |
| 134                             | Muted Guitar 2           | MutedGt2  |
| 135                             | Stereo Muted Guitar      | MutedGtS  |
| 136                             | Chord Muted Guitar       | MutGtCho  |
| 137                             | Overdrive Guitar         | Ovrdrive  |
| 138                             | Dance Lead               | DancLead  |
| 139                             | Distortion Guitar        | DistGtr   |
| 140                             | Analog Distortion Guitar | AnDistGt  |
| 141                             | 5Th Distortion           | 5ThDist   |
| 142                             | 5Th Distortion 2         | 5ThDist2  |
| 143                             | Analog Distortion        | AnaDist   |
| 144                             | Analog Distortion 2      | AnaDist2  |
| 145                             | Analog Distortion Wah    | AnDisWah  |
| 146                             | Analog Distortion Wah 2  | AnDisWa2  |
| 147                             | Guitar Harmonics         | GtrHarmo  |
| <b>STRINGS &amp; ORCHESTRAL</b> |                          |           |
| 148                             | Acoustic Bass            | AcoBass   |
| 149                             | Acoustic Bass 2          | AcoBass2  |
| 150                             | Acoustic Bass Detuned    | DetAcoBs  |
| 151                             | Velocity Crossfade Bass  | VelCroBs  |
| 152                             | Jazz Style               | JazzSty   |
| 153                             | A.Bass & Mute G.T.       | ABs&MtGT  |
| 154                             | Finger Bass              | FngrBs    |
| 155                             | Finger Bass 2            | FngrBs2   |
| 156                             | Finger Bass 3            | FngrBs3   |
| 157                             | Dark Finger Bass         | FngrBsD   |
| 158                             | Detuned Finger Bass      | DetFngBs  |
| 159                             | Velocity Bass            | VelBass   |
| 160                             | Bass & Distortion Guitar | Bs&DisGt  |
| 161                             | Pick Bass                | PickBs    |

|                                 |                          |          |
|---------------------------------|--------------------------|----------|
| 162                             | Pick Bass 2              | PickBs2  |
| 163                             | Pick Bass 3              | PickBs3  |
| 164                             | Mute Pick Bass           | PickBsM  |
| 165                             | Pick & Finger Bass       | Pk&FgBs  |
| 166                             | Pick Bass & Clean Guitar | PBs&ClGt |
| 167                             | Detuned Pick Bass        | DetPkBs  |
| 168                             | Fretless Bass            | Fretles  |
| 169                             | Fretless Bass 2          | Fretles2 |
| 170                             | Fretless Bass 3          | Fretles3 |
| 171                             | Slap Bass                | SlapBas  |
| 172                             | Slap Bass 2              | SlapBas2 |
| 173                             | Slap Bass 3              | SlapBas3 |
| 174                             | Slap Bass 4              | SlapBas4 |
| 175                             | Slap Bass 5              | SlapBas5 |
| 176                             | Synth Bass               | SynBass  |
| 177                             | Synth Bass 2             | SynBass2 |
| 178                             | Synth Bass 3             | SynBass3 |
| 179                             | Synth Bass 4             | SynBass4 |
| 180                             | Synth Bass 5             | SynBass5 |
| <b>STRINGS &amp; ORCHESTRAL</b> |                          |          |
| 181                             | Violin                   | Violin   |
| 182                             | Violin 2                 | Violin2  |
| 183                             | 2 Violin                 | 2Violin  |
| 184                             | Viola                    | Viola    |
| 185                             | Viola 2                  | Viola2   |
| 186                             | 2 Viola                  | 2Viola   |
| 187                             | Cello                    | Cello    |
| 188                             | Cello 2                  | Cello2   |
| 189                             | 2 Cello                  | 2Cello   |
| 190                             | Contrabass               | Contrbs  |
| 191                             | Contrabass 2             | Contrbs2 |
| 192                             | Tremolo Strings          | TremStr  |
| 193                             | Tremolo Strings 2        | TremStr2 |
| 194                             | Tremolo Strings 3        | TremStr3 |
| 195                             | Pizzicato Strings        | PizzStr  |
| 196                             | Pizzicato Strings 2      | PizzStr2 |
| 197                             | Pizzicato Strings 3      | PizzStr3 |
| 198                             | Orchestral Harp          | Harp     |
| 199                             | Orchestral Harp 2        | Harp2    |
| 200                             | Orchestral Harp 3        | Harp3    |
| 201                             | Stereo Harp              | HarpS    |
| 202                             | Timpani                  | Timpani  |
| 203                             | Timpani 2                | Timpani2 |
| 204                             | Timpani 3                | Timpani3 |
| 205                             | Strings Ensemble         | Strings  |
| 206                             | Strings Ensemble 2       | Strings2 |
| 207                             | Strings Ensemble 3       | Strings3 |
| 208                             | Boiling Life             | Boiling  |
| 209                             | Stereo Strings           | StringS  |
| 210                             | Stereo Strings 2         | StringS2 |
| 211                             | Synth Strings            | SynStrs  |
| 212                             | Synth Strings 2          | SynStrs2 |
| 213                             | Synth Strings 3          | SynStrs3 |
| 214                             | Stereo Synth Strings     | SynStrS  |
| 215                             | Stereo Synth Strings 2   | SynStrS2 |



|              |                      |          |
|--------------|----------------------|----------|
| 216          | Analog Orchestra     | AnaOrch  |
| 217          | Analog String        | AnaStr   |
| 218          | Analog String 2      | AnaStr2  |
| 219          | Slow Strings         | SlowStr  |
| 220          | Slow Strings 2       | SlowStr2 |
| 221          | Choir Aahs           | ChoirAah |
| 222          | Choir Aahs 2         | ChoirAh2 |
| 223          | Dark Aahs            | ChoAhD   |
| 224          | Dark Aahs 2          | ChoAhD2  |
| 225          | Stereo Aahs          | ChoAhS   |
| 226          | Stereo Aahs 2        | ChoAhS2  |
| 227          | Mellow Choir Aahs    | ChoAhMel |
| 228          | Aahs & SynStr        | Ah&SyStr |
| 229          | Big Aahs             | BigAahs  |
| 230          | Analog Sound         | AnaSound |
| 231          | Analog Sound 2       | AnSound2 |
| 232          | Analog Sound 3       | AnSound3 |
| 233          | Voice Ooh            | VoiceOoh |
| 234          | Synth Voice          | SynVoic  |
| 235          | Synth Voice 2        | SynVoic2 |
| 236          | Stereo Synth Voice   | SynVoicS |
| 237          | HK 80's              | HK80's   |
| 238          | Homesick             | Homesick |
| 239          | Child Interest       | Interest |
| 240          | Child Interest 2     | Intrest2 |
| 241          | Mechanical Voice     | MechanVo |
| 242          | Power Voice          | PoweVo   |
| 243          | Child Interest Wah   | InterWah |
| 244          | Orchestra Hit        | OrchHit  |
| 245          | Orchestra Hit Stereo | OrchHitS |
| 246          | Orchestra Hit Octave | HitOctO  |
| <b>BRASS</b> |                      |          |
| 247          | Trumpet              | Trumpet  |
| 248          | Trumpet 2            | Trumpet2 |
| 249          | Dark Trumpet         | TrumpetD |
| 250          | Dark Trumpet 2       | TrmpetD2 |
| 251          | Wah Trumpet          | TrumpetW |
| 252          | Trombone             | Trmbone  |
| 253          | Trombone 2           | Trmbone2 |
| 254          | Tuba                 | Tuba     |
| 255          | Tuba 2               | Tuba2    |
| 256          | Muted Trumpet        | MuteTrp  |
| 257          | Muted Trumpet 2      | MuteTrp2 |
| 258          | Horn                 | Horn     |
| 259          | Horn 2               | Horn2    |
| 260          | Horn 3               | Horn3    |
| 261          | Stereo Synth Brass   | StSyBras |
| 262          | 5th Horn             | 5thHorn  |
| 263          | Brass Ensemble       | Brass    |
| 264          | Majestic Unison      | Unison   |
| 265          | Synth Brass          | SynBras  |
| 266          | Synth Brass 2        | SynBras2 |
| 267          | Synth Brass 3        | SynBras3 |
| 268          | Synth Brass 4        | SynBras4 |
| 269          | Synth Brass 5        | SynBras5 |
| 270          | Sharp Brass          | SharpBra |

|                   |                       |          |
|-------------------|-----------------------|----------|
| 271               | Analog Brass          | AnaBrass |
| 272               | Analog Brass 2        | AnaBras2 |
| 273               | Dynamics Analog Brass | DyAnaBra |
| 274               | Octave Synth Brass    | SynBrasO |
| <b>REED</b>       |                       |          |
| 275               | Soprano Sax           | SprnSax  |
| 276               | Soprano Sax 2         | SprnSax2 |
| 277               | Alto Sax              | AltoSax  |
| 278               | Alto Sax 2            | AltoSax2 |
| 279               | Tenor Sax             | TenoSax  |
| 280               | Tenor Sax 2           | TenoSax2 |
| 281               | Baritone Sax          | BariSax  |
| 282               | Baritone Sax 2        | BariSax2 |
| 283               | Oboe                  | Oboe     |
| 284               | Oboe 2                | Oboe2    |
| 285               | Sweet Oboe            | SwetOboe |
| 286               | English Horn          | EngHorn  |
| 287               | English Horn 2        | EngHorn2 |
| 288               | Bassoon               | Bassoon  |
| 289               | Bassoon 2             | Bassoon2 |
| 290               | Clarinet              | Clarine  |
| 291               | Clarinet 2            | Clarine2 |
| <b>PIPE</b>       |                       |          |
| 292               | Piccolo               | Piccolo  |
| 293               | Piccolo 2             | Piccolo2 |
| 294               | Flute                 | Flute    |
| 295               | Flute 2               | Flute2   |
| 296               | Recorder              | Recordr  |
| 297               | Recorder 2            | Recordr2 |
| 298               | Pan Flute             | PanFlut  |
| 299               | Pan Flute 2           | PanFlut2 |
| 300               | Blown Bottle          | Bottle   |
| 301               | Blown Bottle 2        | Bottle2  |
| 302               | Shakuhachi            | Shakchi  |
| 303               | Shakuhachi 2          | Shakchi2 |
| 304               | Whistle               | Whistle  |
| 305               | Whistle 2             | Whistle2 |
| 306               | Ocarina               | Ocarina  |
| 307               | Ocarina 2             | Ocarina2 |
| <b>SYNTH LEAD</b> |                       |          |
| 308               | Square Lead           | SquarLd  |
| 309               | Square Lead 2         | SquarLd2 |
| 310               | Square Lead 3         | SquarLd3 |
| 311               | Analog Lead           | AnaLead  |
| 312               | Lead Sine             | SineLead |
| 313               | Lead Sine 2           | SinLead2 |
| 314               | Analog Electric       | AnaElect |
| 315               | Slow Square Lead      | SlowLead |
| 316               | Analog Classic Lead   | AnClasLd |
| 317               | Thick Square          | ThickSq  |
| 318               | Quint                 | Quint    |
| 319               | Sine Solo             | SineSolo |
| 320               | Pulse Lead            | PulseLd  |
| 321               | Pulse Lead 2          | PulseLd2 |
| 322               | Mellow Wind           | Wind     |
| 323               | 80's Digital          | 80'sDig  |

# СПИСОК ЗВУКОВ

|     |                          |           |
|-----|--------------------------|-----------|
| 324 | Classic TRI              | ClassTRI  |
| 325 | Stereo Analog Wind       | StAnWind  |
| 326 | Stereo Analog Wind 2     | StAnWid2  |
| 327 | Sawtooth Lead            | SawLead   |
| 328 | Sawtooth Lead 2          | SawLead2  |
| 329 | Sawtooth Lead 3          | SawLead3  |
| 330 | Stereo Sawtooth          | SawLdS    |
| 331 | Stereo Sawtooth 2        | SawLdS2   |
| 332 | Stereo Sawtooth 3        | SawLdS3   |
| 333 | Electronic Lead          | ElecLead  |
| 334 | Psychedelic              | Psyched   |
| 335 | 80's Synth               | 80'sSyn   |
| 336 | 5Th Analog               | 5ThAna    |
| 337 | 5Th Analog 2             | 5ThAna2   |
| 338 | Vitality                 | Vitality  |
| 339 | 5th Sawtooth             | 5thSaw    |
| 340 | 5th Sawtooth 2           | 5thSaw2   |
| 341 | Comedy                   | Comedy    |
| 342 | Comedy 2                 | Comedy2   |
| 343 | Fazli Lead               | FazliLd   |
| 344 | 80's Sawtooth            | 80'sSaw   |
| 345 | Wind Chimes              | WindChi   |
| 346 | 5Th Digital Age          | 5ThDigAg  |
| 347 | 5Th Digital Age 2        | 5ThDgAg2  |
| 348 | 5Th Square               | 5ThSqu    |
| 349 | 5Th Square 2             | 5ThSqu2   |
| 350 | Stereo Pulse             | StPulse   |
| 351 | Stereo Pulse 2           | StPulse2  |
| 352 | Analog Signal            | AnSignal  |
| 353 | Analog Signal 2          | AnSignl2  |
| 354 | Stereo Electronic Lead   | StElecLd  |
| 355 | Stereo Electronic Lead 2 | StEleLd2  |
| 356 | Stereo Electronic Lead 3 | StEleLd3  |
| 357 | Stereo Electronic Lead 4 | StEleLd4  |
| 358 | Calliope Lead            | CalipLd   |
| 359 | Calliope Lead 2          | CalipLd2  |
| 360 | Calliope Lead 3          | CalipLd3  |
| 361 | Grand                    | Grand     |
| 362 | Grand 2                  | Grand2    |
| 363 | Octave Pad               | OctPad    |
| 364 | Classic Lead             | ClassLD   |
| 365 | Sawtooth Wah             | SawWah    |
| 366 | Chiff Lead               | ChiffLd   |
| 367 | Chiff Lead 2             | ChiffLd2  |
| 368 | Chiff Lead 3             | ChiffLd3  |
| 369 | Charang Lead             | CharnLd   |
| 370 | Charang Lead 2           | CharnLd2  |
| 371 | Fruity Lead              | FruityLd  |
| 372 | Fruity Lead 2            | FruityLd2 |
| 373 | Voice Lead               | VoiceLd   |
| 374 | Voice Lead 2             | VoiceLd2  |
| 375 | Robot                    | Robot     |
| 376 | Robot 2                  | Robot2    |
| 377 | Modulation Distortion    | ModDist   |
| 378 | Modulation Distortion 2  | ModDist2  |

|           |                   |          |
|-----------|-------------------|----------|
| 379       | Control           | Control  |
| 380       | Vague Vocals      | VagueVo  |
| 381       | Singl Synth       | SinglSyn |
| 382       | Analog Filter     | AnaFilt  |
| 383       | Analog Voice      | AnaVo    |
| 384       | Analog Voice 2    | AnaVo2   |
| 385       | Fifths Lead       | FifthsLd |
| 386       | Ninja             | Ninja    |
| 387       | Ninja 2           | Ninja2   |
| 388       | Bass & Lead       | Bs&Lead  |
| 389       | Bass & Lead 2     | Bs&Lead2 |
| 390       | Bass & Lead 3     | Bs&Lead3 |
| 391       | Classic Synth     | ClassSyn |
| 392       | Classic Synth 2   | ClassSy2 |
| 393       | Classic Synth 3   | ClassSy3 |
| 394       | Electron Impac    | EleImpac |
| 395       | Elastic Across    | Across   |
| 396       | Single Sawtooth   | SinglSaw |
| 397       | Analog Wind       | AnaWind  |
| 398       | Electron Saw      | EleSaw   |
| 399       | Boring Sine       | BorSine  |
| 400       | Steel Wire        | SteelWir |
| 401       | Steel Wire 2      | SteelWr2 |
| 402       | Analog Pulse      | AnaPulse |
| 403       | Happiness         | Happines |
| 404       | Happiness 2       | Happine2 |
| 405       | Happiness 3       | Happine3 |
| 406       | Deformation Pulse | DefPulse |
| SYNTH PAD |                   |          |
| 407       | New Age Pad       | NewAgPd  |
| 408       | New Age Pad 2     | NewAgPd2 |
| 409       | New Age Pad 3     | NewAgPd3 |
| 410       | Rise              | Rise     |
| 411       | Praise            | Praise   |
| 412       | Intangible        | Intangi  |
| 413       | Warm Day          | WarmDay  |
| 414       | Warm Day 2        | WarmDay2 |
| 415       | Warm Day 3        | WarmDay3 |
| 416       | Dunhuang          | Dunhuang |
| 417       | Free Space        | FreeSpa  |
| 418       | Plump Sawtooth    | PlumpSaw |
| 419       | Square Wah        | SquaWah  |
| 420       | Double Pulse      | DoubPul  |
| 421       | Comedy Wah        | ComeWah  |
| 422       | Phase Shift       | PhaShift |
| 423       | Phase Shift 2     | PhaShit2 |
| 424       | Warm Pad          | WarmPad  |
| 425       | Warm Pad 2        | WarmPad2 |
| 426       | Overture          | Overture |
| 427       | Verve             | Verve    |
| 428       | Fulness Pad       | FulnesPd |
| 429       | Overture Wah      | OvertWah |
| 430       | Digital Age       | DigitAge |
| 431       | Analog Pad        | AnalPd   |
| 432       | Analog Pad 2      | AnalPd2  |
| 433       | Analog Pad 3      | AnalPd3  |

|           |                           |          |
|-----------|---------------------------|----------|
| 434       | Analog Pad 4              | AnalPd4  |
| 435       | Analog Pad 5              | AnalPd5  |
| 436       | Analog Wah                | AnaloWah |
| 437       | Sharp                     | Sharp    |
| 438       | Warm Pulse                | WarmPul  |
| 439       | Warm Pulse 2              | WarmPul2 |
| 440       | Happiness Pad             | HappiPd  |
| 441       | Sawtooth Pad              | SawPad   |
| 442       | Sawtooth Pad 2            | SawPad2  |
| 443       | Poly Synth Pad            | PlySyPd  |
| 444       | Poly Synth Pad 2          | PlySyPd2 |
| 445       | Poly Synth Pad 3          | PlySyPd3 |
| 446       | Modulation Distortion Wah | ModDiWah |
| 447       | Choir Pad                 | ChoPad   |
| 448       | Choir Pad 2               | ChoPad2  |
| 449       | Plush Pad                 | PlushPad |
| 450       | Dawn Wah                  | DawnWah  |
| 451       | Chorus Pad Wah            | ChoPdWah |
| 452       | Electric Pad              | ElecPad  |
| 453       | 5Th PAD                   | 5ThPad   |
| 454       | Bowed Pad                 | BowdPad  |
| 455       | Bowed Pad 2               | BowdPad2 |
| 456       | Bowed Pad 3               | BowdPad3 |
| 457       | Metallic Pad              | MetalPad |
| 458       | Dream                     | Dream    |
| 459       | Dream 2                   | Dream2   |
| 460       | Dream 3                   | Dream3   |
| 461       | Dpray                     | Dpray    |
| 462       | Digital Pad               | DigiPad  |
| 463       | Organ Pad Wah             | OrganWah |
| 464       | Pipe Organ Pad            | PipOrPd  |
| 465       | Scene Pad                 | ScenePad |
| 466       | Halo Pad                  | HaloPad  |
| 467       | Halo Pad 2                | HaloPad2 |
| 468       | Background                | Backgrd  |
| 469       | Background 2              | Backgrd2 |
| 470       | Background 3              | Backgrd3 |
| 471       | Background 4              | Backgrd4 |
| 472       | Sweep Pad                 | SweepPad |
| 473       | Star Trek                 | StarTrek |
| 474       | Digital Wah               | DigiWah  |
| 475       | Warm Wah                  | WarmWah  |
| 476       | Pulse Wah                 | PulseWah |
| 477       | Digital Distortion Wah    | DiDisWah |
| 478       | Pulse                     | Pulse    |
| 479       | Pulse 2                   | Pulse2   |
| 480       | Pulse 3                   | Pulse3   |
| SYNTH SFX |                           |          |
| 481       | Rain                      | Rain     |
| 482       | Mysterious                | Mysterio |
| 483       | Clusters of Stars         | Stars    |
| 484       | Additive Synthesis        | AddSynth |
| 485       | Want To Go                | Wanttogo |
| 486       | Additive Synth Wah        | AddWah   |

|              |                      |          |
|--------------|----------------------|----------|
| 487          | Soundtrack           | Soundtrk |
| 488          | Lost Garden          | Garden   |
| 489          | Far Away             | FarAway  |
| 490          | Crystal              | Crystal  |
| 491          | Crystal 2            | Crystal2 |
| 492          | Crystal 3            | Crystal3 |
| 493          | Drops Of Water       | Water    |
| 494          | Game                 | Game     |
| 495          | Game 2               | Game2    |
| 496          | Fly Into Space       | Fly      |
| 497          | Little Funny         | Funny    |
| 498          | Funny Hammer         | FunnyHam |
| 499          | Surface Of The Water | Surface  |
| 500          | Water Drop Wah       | WaterWah |
| 501          | Atmosphere           | Atmosphr |
| 502          | Clouds               | Clouds   |
| 503          | Clouds 2             | Clouds2  |
| 504          | Brightness           | Bright   |
| 505          | Brightness 2         | Bright2  |
| 506          | Life                 | Life     |
| 507          | Life 2               | Life2    |
| 508          | Fresh                | Fresh    |
| 509          | Fresh 2              | Fresh2   |
| 510          | Goblins              | Goblins  |
| 511          | Fantasy              | Fantasy  |
| 512          | Space Trojan         | SpaceTro |
| 513          | Ceremony             | Ceremony |
| 514          | Phonism              | Phonism  |
| 515          | Phonism 2            | Phonism2 |
| 516          | Echoes               | Echoes   |
| 517          | Echoes 2             | Echoes2  |
| 518          | Empty                | Empty    |
| 519          | Empty 2              | Empty2   |
| 520          | Deformation          | Deformat |
| 521          | Deformation 2        | Deforma2 |
| 522          | Sci-Fi               | Sci-Fi   |
| 523          | Sci-Fi 2             | Sci-Fi2  |
| 524          | WindBells            | WindBell |
| 525          | WindBells 2          | WindBel2 |
| 526          | Artistic             | Artistic |
| 527          | Artistic 2           | Artisti2 |
| 528          | Artistic 3           | Artisti3 |
| 529          | Artistic 4           | Artisti4 |
| 530          | Artistic 5           | Artisti5 |
| 531          | Digital Effect       | DigitaEf |
| 532          | Abyss                | Abyss    |
| 533          | Abyss 2              | Abyss2   |
| 534          | Abyss 3              | Abyss3   |
| 535          | Spectrum             | Spectrum |
| 536          | Spectrum 2           | Spectru2 |
| 537          | Spectrum 3           | Spectru3 |
| ETHNIC MISC. |                      |          |
| 538          | Sitar                | Sitar    |
| 539          | Sitar 2              | Sitar2   |

|            |                     |           |
|------------|---------------------|-----------|
| 540        | Detuned Sitar       | DetSitar  |
| 541        | Banjo               | Banjo     |
| 542        | Banjo 2             | Banjo2    |
| 543        | Shamisen            | Shamismn  |
| 544        | Shamisen 2          | Shamism2  |
| 545        | Shamisen 3          | Shamism3  |
| 546        | Koto                | Koto      |
| 547        | Koto 2              | Koto2     |
| 548        | Koto 3              | Koto3     |
| 549        | Kalimba             | Kalimba   |
| 550        | Kalimba 2           | Kalimba2  |
| 551        | Kalimba 3           | Kalimba3  |
| 552        | Bagpipe             | Bagpipe   |
| 553        | Bagpipe 2           | Bagpipe2  |
| 554        | Fiddle              | Fiddle    |
| 555        | Fiddle 2            | Fiddle2   |
| 556        | Shania              | Shania    |
| 557        | Shania 2            | Shania2   |
| 558        | PiPa                | PiPa      |
| 559        | ErHu                | ErHu      |
| 560        | GuZheng             | GuZheng   |
| 561        | PaiXiao             | PaiXiao   |
| 562        | SanXian             | SanXian   |
| PERCUSSIVE |                     |           |
| 563        | Tinkle Bell         | TnkIBell  |
| 564        | Agogo               | Agogo     |
| 565        | Steel Drums         | StelDrum  |
| 566        | Bass Drum           | BassDrum  |
| 567        | Wood Block          | WoodBlok  |
| 568        | Snare               | Snare     |
| 569        | Taiko Drum          | TaikoDrm  |
| 570        | Melodic Tom         | MelodTom  |
| 571        | Synth Drum          | SynDrum   |
| 572        | Dynamics Jump       | DynJump   |
| 573        | Reverse Cymbal      | RevCymbI  |
| SFX        |                     |           |
| 574        | Guitar Fret Noise   | FretNoiz  |
| 575        | Breath Noise        | BrthNoiz  |
| 576        | Seashore            | Seashore  |
| 577        | Bird Tweet          | Tweet     |
| 578        | Telephone Ring      | Telephone |
| 579        | Helicopter          | Helicptr  |
| 580        | Applause            | Applause  |
| 581        | Gunshot             | Gunshot   |
| 582        | Fall                | Fall      |
| DRUMS      |                     |           |
| 583        | Standard Drum Set   | StandSet  |
| 584        | Rock Drum Set       | RockSet   |
| 585        | Electronic Drum Set | ElecSet   |

# Список стилей

| No.                      | English Name    | LCD Name  |
|--------------------------|-----------------|-----------|
| <b>LATIN 1</b>           |                 |           |
| 1                        | Cha Cha         | ChaCha    |
| 2                        | Pop Cha Cha     | P.ChaCha  |
| 3                        | Rhumba          | Rhumba    |
| 4                        | Pop Rhumba      | P.Rhumba  |
| 5                        | Bossa Nova 1    | Bossa1    |
| 6                        | Bossa Nova 2    | Bossa2    |
| 7                        | Tango           | Tango     |
| 8                        | Jazz Samba      | JazSamba  |
| 9                        | Reggae          | Reggae    |
| 10                       | Pop Reggae      | P.Reggae  |
| <b>DANCE 1</b>           |                 |           |
| 11                       | Disco 1         | Disco1    |
| 12                       | Disco 2         | Disco2    |
| 13                       | Disco Funk      | DiscFunk  |
| 14                       | Dance           | Dance     |
| 15                       | House 1         | House1    |
| 16                       | House 2         | House2    |
| 17                       | Rap             | Rap       |
| 18                       | Euro Beat       | EuroBeat  |
| 19                       | Hip Hop         | HipHop    |
| 20                       | Techno          | Techno    |
| <b>BEAT &amp; POP 1</b>  |                 |           |
| 21                       | 8 Beat 1        | 8Beat1    |
| 22                       | 8 Beat 2        | 8Beat2    |
| 23                       | 8 Beat 3        | 8Beat3    |
| 24                       | 8 Beat 4        | 8Beat4    |
| 25                       | 60's 8 Beat     | 60's8Bt   |
| 26                       | 8 Beat Ballad   | 8BtBld    |
| 27                       | 8 Beat Rock     | 8BtRock   |
| 28                       | 16 Beat 1       | 16Beat1   |
| 29                       | 16 Beat 2       | 16Beat2   |
| 30                       | 16 Beat Pop     | 16BtPop   |
| 31                       | 16 Beat Shuffle | 16BtShfl  |
| 32                       | Ballad          | Ballad    |
| 33                       | Slow Ballad     | SlowBld   |
| 34                       | 16 Beat Ballad  | 16BtBld   |
| 35                       | Unplugged       | Unplugged |
| <b>ROCK 1</b>            |                 |           |
| 36                       | Rock            | Rock      |
| 37                       | Pop Rock        | PopRock   |
| 38                       | Fast Rock       | FastRock  |
| 39                       | Slow Rock 1     | SlwRock1  |
| 40                       | Slow Rock 2     | SlwRock2  |
| 41                       | Rock & Roll     | RockRoll  |
| 42                       | Heavy Metal     | H.Metal   |
| 43                       | Blues Boogie    | B.Boogie  |
| 44                       | Blues           | Blues     |
| 45                       | Shuffle         | Shuffle   |
| 46                       | Blues Shuffle   | B.Shufle  |
| 47                       | Rock Shuffle    | R.Shufle  |
| 48                       | Charleston      | Charston  |
| <b>SOUL &amp; FUNK 1</b> |                 |           |
| 49                       | Funky Pop       | FunkyPop  |
| 50                       | Jazz Funk       | JazzFunk  |

|                      |                    |          |
|----------------------|--------------------|----------|
| 51                   | Cool Funky         | CoolFunk |
| 52                   | Soul 1             | Soul1    |
| 53                   | Soul 2             | Soul2    |
| 54                   | Soul Shuffle       | SoulShfl |
| 55                   | Soul Blues         | SoulBlue |
| 56                   | R & B              | R&B      |
| 57                   | 6/8 Gospel         | 6/8Gospl |
| 58                   | Pop Groove         | PopGrove |
| <b>JAZZ 1</b>        |                    |          |
| 59                   | Swing              | Swing    |
| 60                   | Cool Jazz          | CoolJazz |
| 61                   | Pop Swing          | PopSwing |
| 62                   | Swing Fox          | SwingFox |
| 63                   | Big Band           | BigBand  |
| 64                   | Big Band Medium    | BandMedi |
| 65                   | Jazz Waltz         | JazWaltz |
| 66                   | Ragtime            | Ragtime  |
| 67                   | Dixieland 1        | Dixland1 |
| 68                   | Acid Jazz          | AcidJazz |
| 69                   | Quick Step         | QuickStp |
| <b>COUNTRY 1</b>     |                    |          |
| 70                   | Country 1          | Country1 |
| 71                   | Country 2          | Country2 |
| 72                   | Pop Country        | PopCntry |
| 73                   | Country Rock       | CtryRock |
| 74                   | Country Folk       | CtryFolk |
| 75                   | 3/4 Country        | 3/4Ctry  |
| 76                   | Country Waltz      | C.Waltz  |
| 77                   | Country Shuffle    | CtryShfl |
| 78                   | Country Boogie     | C.Boogie |
| 79                   | Country Blues      | C.Blues  |
| 80                   | Country Quick Step | CtryStep |
| 81                   | Bluegrass          | Bluegras |
| <b>TRADITIONAL 1</b> |                    |          |
| 82                   | March 1            | March1   |
| 83                   | March 2            | March2   |
| 84                   | German March       | G.March  |
| 85                   | 6/8 March          | 6/8March |
| 86                   | Polka              | Polka    |
| 87                   | Pop Polka          | PopPolka |
| 88                   | Waltz              | Waltz    |
| 89                   | Slow Waltz         | SloWaltz |
| 90                   | Vienna Waltz       | VieWaltz |
| 91                   | Musette            | Musette  |
| <b>PIANIST 1</b>     |                    |          |
| 92                   | Piano 8 Beat       | Pno8Beat |
| 93                   | Piano Ballad       | PnoBalad |
| 94                   | Piano Boogie       | PnoBogie |
| 95                   | Piano Jazz         | PnoJazz  |
| 96                   | Piano Swing        | PnoSwing |
| 97                   | Piano Jazz Waltz   | P.JWaltz |
| 98                   | Piano Twist        | PnoTwist |
| 99                   | Piano March        | PnoMarch |
| 100                  | Piano 6/8 March    | Pno6/8Mr |
| 101                  | Piano Waltz        | PnoWaltz |
| <b>LATIN 2</b>       |                    |          |
| 102                  | Cha Cha-2          | ChaCha2  |
| 103                  | Pop Cha Cha-2      | P.ChaCa2 |
| 104                  | Rhumba-2           | Rhumba2  |
| 105                  | Pop Rhumba-2       | P.Rhumb2 |

|                          |                   |          |
|--------------------------|-------------------|----------|
| 106                      | Bossa Nova 1-2    | Bossa1-2 |
| 107                      | Bossa Nova 2-2    | Bossa2-2 |
| 108                      | Tango-2           | Tango-2  |
| 109                      | Jazz Samba-2      | JzSamba2 |
| 110                      | Reggae-2          | Reggae2  |
| 111                      | Pop Reggae-2      | P.Regga2 |
| <b>DANCE 2</b>           |                   |          |
| 112                      | Disco 1-2         | Disco1-2 |
| 113                      | Disco 2           | Disco2-2 |
| 114                      | Disco Funk-2      | DiscoFk2 |
| 115                      | Dance-2           | Dance-2  |
| 116                      | House 1-2         | House1-2 |
| 117                      | House 2-2         | House2-2 |
| 118                      | Rap-2             | Rap-2    |
| 119                      | Euro Beat-2       | EuropBt2 |
| 120                      | Hip Hop-2         | HipHop-2 |
| 121                      | Techno-2          | Techno-2 |
| <b>BEAT &amp; POP 2</b>  |                   |          |
| 122                      | 8 Beat 1-2        | 8Beat1-2 |
| 123                      | 8 Beat 2-2        | 8Beat2-2 |
| 124                      | 8 Beat 3-2        | 8Beat3-2 |
| 125                      | 8 Beat 4-2        | 8Beat4-2 |
| 126                      | 60's 8 Beat-2     | 60's8Bt2 |
| 127                      | 8 Beat Ballad-2   | 8BtBld-2 |
| 128                      | 8 Beat Rock-2     | 8BtRck-2 |
| 129                      | 16 Beat 1-2       | 16Bt1-2  |
| 130                      | 16 Beat 2-2       | 16Bt2-2  |
| 131                      | 16 Beat Pop-2     | 16BtPop2 |
| 132                      | 16 Beat Shuffle-2 | 16BtShf2 |
| 133                      | Ballad-2          | Ballad-2 |
| 134                      | Slow Ballad-2     | SlwBld-2 |
| 135                      | 16 Beat Ballad-2  | 16BtBld2 |
| 136                      | Unplugged-2       | Unplug-2 |
| <b>ROCK 2</b>            |                   |          |
| 137                      | Rock-2            | Rock-2   |
| 138                      | Pop Rock-2        | PopRck-2 |
| 139                      | Fast Rock-2       | FastRk-2 |
| 140                      | Slow Rock 1-2     | SlwRk1-2 |
| 141                      | Slow Rock 2-2     | SlwRk2-2 |
| 142                      | Rock & Roll-2     | RkRoll-2 |
| 143                      | Heavy Metal-2     | H.Metal2 |
| 144                      | Blues Boogie-2    | B.Bogie2 |
| 145                      | Blues-2           | Blues-2  |
| 146                      | Shuffle-2         | Shufle-2 |
| 147                      | Blues Shuffle-2   | B.Shuf12 |
| 148                      | Rock Shuffle-2    | R.Shuf12 |
| 149                      | Charleston-2      | Charstn2 |
| <b>SOUL &amp; FUNK 2</b> |                   |          |
| 150                      | Funky Pop-2       | FunkPop2 |
| 151                      | Jazz Funk-2       | JazzFk-2 |
| 152                      | Cool Funky-2      | CoolFk-2 |
| 153                      | Soul 1-2          | Soul1-2  |
| 154                      | Soul 2-2          | Soul2-2  |
| 155                      | Soul Shuffle-2    | SoulShf2 |
| 156                      | Soul Blues-2      | SoulBlu2 |
| 157                      | R & B-2           | R&B-2    |
| 158                      | 6/8 Gospel-2      | 6/8Gosp2 |
| 159                      | Pop Groove-2      | PopGrov2 |
| <b>JAZZ 2</b>            |                   |          |
| 160                      | Swing-2           | Swing-2  |
| 161                      | Cool Jazz-2       | CoolJz-2 |

|                      |                      |          |
|----------------------|----------------------|----------|
| 162                  | Pop Swing-2          | PopSwin2 |
| 163                  | Swing Fox-2          | SwinFox2 |
| 164                  | Big Band-2           | BigBand2 |
| 165                  | Big Band Medium-2    | BandMed2 |
| 166                  | Jazz Waltz-2         | JzWaltz2 |
| 167                  | Ragtime-2            | Ragtime2 |
| 168                  | Dixieland 1-2        | Dixla1-2 |
| 169                  | Acid Jazz-2          | AcdJaz-2 |
| 170                  | Quick Step-2         | QuickSp2 |
| <b>COUNTRY 2</b>     |                      |          |
| 171                  | Country 1-2          | Cntry1-2 |
| 172                  | Country 2-2          | Cntry2-2 |
| 173                  | Pop Country-2        | PopCtry2 |
| 174                  | Country Rock-2       | CtryRk-2 |
| 175                  | Country Folk-2       | CtryFok2 |
| 176                  | 3/4 Country -2       | 3/4Ctry2 |
| 177                  | Country Waltz-2      | C.Waltz2 |
| 178                  | Country Shuffle-2    | CtryShf2 |
| 179                  | Country Boogie-2     | C.Bogie2 |
| 180                  | Country Blues-2      | C.Blues2 |
| 181                  | Country Quick Step-2 | CtryStp2 |
| 182                  | Bluegrass-2          | Bluegra2 |
| <b>TRADITIONAL 2</b> |                      |          |
| 183                  | March 1-2            | March1-2 |
| 184                  | March 2-2            | March2-2 |
| 185                  | German March-2       | G.March2 |
| 186                  | 6/8 March-2          | 6/8Marc2 |
| 187                  | Polka-2              | Polka-2  |
| 188                  | Pop Polka-2          | PopPoka2 |
| 189                  | Waltz-2              | Waltz-2  |
| 190                  | Slow Waltz-2         | SlWaltz2 |
| 191                  | Vienna Waltz-2       | ViWaltz2 |
| 192                  | Musette-2            | Musette2 |
| <b>PIANIST 2</b>     |                      |          |
| 193                  | Piano 8 Beat-2       | Pno8Bt-2 |
| 194                  | Piano Ballad-2       | PnoBald2 |
| 195                  | Piano Boogie-2       | PnoBogi2 |
| 196                  | Piano Jazz-2         | PnoJazz2 |
| 197                  | Piano Swing-2        | PnoSwin2 |
| 198                  | Piano Jazz Waltz-2   | P.JWalz2 |
| 199                  | Piano Twist-2        | PnoTwis2 |
| 200                  | Piano March-2        | PnoMarc2 |
| 201                  | Piano 6/8 March-2    | Pno6/8M2 |
| 202                  | Piano Waltz-2        | P.Waltz2 |

# Список песен

| No.             | English Name                      | LCD Name   |
|-----------------|-----------------------------------|------------|
| <b>CLASSIC</b>  |                                   |            |
| 1               | Chanson Du Toreador               | Toreador   |
| 2               | Meditation                        | Meditati   |
| 3               | Wiegenlied                        | WieGenli   |
| 4               | A Lover's Concerto                | Concerto   |
| 5               | Whispering Hope                   | Whisper    |
| 6               | From The New World                | NewWorld   |
| 7               | O Sole Mio                        | OSoleMio   |
| 8               | Auf Flugeln Des Gesanges          | Gesanges   |
| 9               | Santa Lucia                       | SantaLuc   |
| <b>FAVORITE</b> |                                   |            |
| 10              | Deck The Halls                    | DeckHall   |
| 11              | Old Folks At Home                 | OldFolks   |
| 12              | Camptown Races                    | C.Races    |
| 13              | Oh! Susanna                       | Susanna    |
| 14              | Jeanie With The Light Brown Hair  | Jeanie     |
| 15              | Long Long Ago                     | LongAgo    |
| 16              | Annie Laurie                      | AnnieLa    |
| 17              | My Old Kentucky Home              | Kentucky   |
| 18              | Turkey In The Straw               | TukyStaw   |
| 19              | Aloha Oe                          | AlohaOe    |
| 20              | Carry Me Back To Old Virginy      | Virginy    |
| 21              | The Blue-Bells Of Scotland        | BlueBell   |
| 22              | Joy To The World                  | JoyWorld   |
| 23              | Jingle Bells                      | JingBell   |
| 24              | Battle Hymne Of The Republic      | BatIHyme   |
| 25              | Silent Night                      | SitNight   |
| 26              | Ode To Joy                        | OdeToJoy   |
| 27              | My Bonnie                         | MyBonnie   |
| 28              | La Cucaracha                      | Cucarach   |
| 29              | Yellow Rose Of Texas              | YellRose   |
| 30              | The Wabash Cannon Ball            | CannBall   |
| 31              | Red River Valley                  | RedRiver   |
| 32              | Dreaming Of Home And Mother       | Dreaming   |
| 33              | Ring Ring De Banjo                | DeBanjo    |
| 34              | Der Freischutz                    | DerFreis   |
| 35              | Tales Of Hoffman                  | Hoffman    |
| 36              | Die Forelle                       | Forelle    |
| <b>FOLK</b>     |                                   |            |
| 37              | Aura Lea                          | AuraLea    |
| 38              | When The Saints Go Marching In    | Marching   |
| 39              | Twinkle Twinkle Little Star       | Twinkle    |
| 40              | I've Been Working On The Railroad | WorkRail   |
| 41              | With Games                        | WithGame   |
| 42              | Way Home                          | WayHome    |
| 43              | Yankee Doodle                     | YankeeD    |
| 44              | Michael Row The Boat Ashore       | RowBoat    |
| 45              | Auld Lang Syne                    | LangSyne   |
| 46              | My Darling Clementine             | Clementine |
| 47              | Little Brown Jug                  | BrownJug   |
| 48              | The House Of The Rising Sun       | RiseSun    |
| 49              | Danny Boy                         | DannyBoy   |
| 50              | El Condor Pasa                    | ElCondor   |
| 51              | Greensleeves                      | Sleeves    |
| 52              | Heidenroslein                     | Heidenro   |

|                             |                                     |          |
|-----------------------------|-------------------------------------|----------|
| 53                          | Wiegenlied 2                        | WiegId2  |
| 54                          | Her Bright Smile Haunts Me Still    | HerSmile |
| 55                          | Old Black Joe                       | BlackJoe |
| 56                          | Old Dog Tray                        | DogTray  |
| 57                          | Are You Lonesome Tonight?           | Lonesome |
| 58                          | Arirang                             | Arirang  |
| 59                          | The Quilting Party                  | TheParty |
| 60                          | The Colorado Trail                  | TheTrail |
| 61                          | I'D Like To Be In Texas             | InTexas  |
| 62                          | Shenandoah                          | Shenando |
| 63                          | Down In The Valley                  | Valley   |
| 64                          | On Top Of Old Smoky                 | TopSmoky |
| 65                          | Barbara Allen                       | Allen    |
| 66                          | Careless Love                       | CaleLove |
| 67                          | Sweet Betsy From Pike               | SwetPike |
| 68                          | Jesse James                         | James    |
| 69                          | The Cowboy's Lament                 | CowboyLa |
| <b>KID'S SONG</b>           |                                     |          |
| 70                          | Skip To My Lou                      | SkipMyLo |
| 71                          | London Bridge Is Falling Down       | Bridge   |
| 72                          | Home On The Range                   | HomeRang |
| 73                          | This Old Man                        | OldMan   |
| 74                          | Polly Wolly Doodle                  | PlyWlyDo |
| 75                          | Sippin' Cider Through A Straw       | SipinCid |
| 76                          | Home Sweet Home                     | SwetHome |
| 77                          | Mary Had A Little Lamb              | MaryLamb |
| <b>BALLROOM</b>             |                                     |          |
| 78                          | Valse Brillante Op 34 #3 In F Major | ValOpFMr |
| 79                          | Musette In D Major                  | MusetDMr |
| 80                          | Blue Bird Waltz                     | BlueBird |
| <b>PIANO &amp; KEYBOARD</b> |                                     |          |
| 81                          | Yankee Doodle (Piano)               | YankeeD2 |
| 82                          | Kaiser Walzer                       | Kaiser   |
| 83                          | Etude On Leger Lines 2              | EtudeLL2 |
| 84                          | From A Story Book                   | StoryBok |
| 85                          | Hanon Piano Fingering 1             | Hanon1   |
| 86                          | Hanon Piano Fingering 2             | Hanon2   |
| 87                          | Hanon Piano Fingering 3             | Hanon3   |
| 88                          | Hanon Piano Fingering 4             | Hanon4   |
| 89                          | Hanon Piano Fingering 5             | Hanon5   |
| 90                          | Hanon Piano Fingering 6             | Hanon6   |
| 91                          | Hanon Piano Fingering 7             | Hanon7   |
| 92                          | Basic Tutorial Beyer Piano 8        | Beyer8   |
| 93                          | Basic Tutorial Beyer Piano 12       | Beyer12  |
| 94                          | Basic Tutorial Beyer Piano 13       | Beyer13  |
| 95                          | Basic Tutorial Beyer Piano 14       | Beyer14  |
| 96                          | Basic Tutorial Beyer Piano 15       | Beyer15  |
| 97                          | Basic Tutorial Beyer Piano 16       | Beyer16  |
| 98                          | Basic Tutorial Beyer Piano 18       | Beyer18  |
| 99                          | Basic Tutorial Beyer Piano 19       | Beyer19  |
| 100                         | Basic Tutorial Beyer Piano 20       | Beyer20  |
| 101                         | Cuckoo                              | Cuckoo   |
| 102                         | Basic Tutorial Beyer Piano 21       | Beyer21  |
| 103                         | Basic Tutorial Beyer Piano 29       | Beyer29  |
| 104                         | Butterfly                           | Buterfly |

|     |   |           |
|-----|---|-----------|
| 105 | Basic Tutorial Beyer Piano 45                   | Beyer45   |
| 106 | Christmas Eve                                   | XmasEve   |
| 107 | Basic Tutorial Beyer Piano 50                   | Beyer50   |
| 108 | Basic Tutorial Beyer Piano 52                   | Beyer52   |
| 109 | Basic Tutorial Beyer Piano 55                   | Beyer55   |
| 110 | Basic Tutorial Beyer Piano 59                   | Beyer59   |
| 111 | Beyer Eight Degrees Jump Etude                  | BeyrJump  |
| 112 | Basic Tutorial Beyer Piano The Scale Of C Major | BeyerC    |
| 113 | Basic Tutorial Beyer Piano 65                   | Beyer65   |
| 114 | Basic Tutorial Beyer Piano 66                   | Beyer66   |
| 115 | Old Folks At Home (Piano)                       | OldFolk2  |
| 116 | Basic Tutorial Beyer Piano The Scale Of G Major | BeyerG    |
| 117 | Basic Tutorial Beyer Piano 70                   | Beyer70   |
| 118 | Basic Tutorial Beyer Piano 72                   | Beyer72   |
| 119 | Basic Tutorial Beyer Piano 73                   | Beyer73   |
| 120 | Basic Tutorial Beyer Piano 74                   | Beyer74   |
| 121 | A Little Polish Dance                           | PolishDc  |
| 122 | Larghetto                                       | Larghetto |
| 123 | Minuet 2  | Minuet2   |
| 124 | Prelude   | Prelude   |
| 125 | Duke Aria From "The Rigoletto"                  | DukeAria  |
| 126 | Puck  | Puck      |
| 127 | The Happy Farmer                                | HpFarmer  |
| 128 | Etude   | Etude     |
| 129 | Dance Of The Four Swans From "Swan Lake"        | SwanLake  |
| 130 | Jesus Saviour Pilot Me                          | Jesus     |
| 131 | Old Macdonald Had A Farm                        | OldAFarm  |
| 132 | 2-Part Invention No.13 In A Minor BWV 784       | Invention |
| 133 | Musette   | Musette   |
| 134 | Bourree   | Bourree   |
| 135 | Carl Czerny 599 NO92                            | 599No92   |
| 136 | Away In A Manger                                | AwayInAM  |
| 137 | Marriage Of Figaro                              | Marriage  |
| 138 | Angels We Have Heard On High                    | Angles    |
| 139 | Waltz   | Waltz     |
| 140 | Did You Ever See A Lassie                       | Lassie    |
| 141 | Old France                                      | OldFranc  |
| 142 | Santa Claus Is Coming To Town                   | SantComn  |
| 143 | Minuet 3  | Minuet3   |
| 144 | In The Theatre                                  | Theatre   |
| 145 | Alfredo And Violetta Column Tower Duet          | Alfredo   |
| 146 | Als Die Alte Mutter Mich Noch lehrte Singen     | Mutter    |
| 147 | At The Ball                                     | AtBall    |
| 148 | Dancing Raindrops                               | Raindrop  |
| 149 | Comin'Round The Mountain                        | Mountain  |
| 150 | Song Of The Brook                               | SofBrook  |
| 151 | Cotton-pickin' Fingers                          | CtnPFngs  |
| 152 | Menuett G Dur 3                                 | MenuettG  |
| 153 | Knight  | Knight    |
| 154 | Gavotte   | Gavotte   |
| 155 | The Angels Singing                              | Singing   |
| 156 | Robot Doll                                      | RobtDoll  |
| 157 | Swallow   | Swallow   |

# Таблица параметров MIDI

| Функция               |   | Передача   | Распознавание  | Примечания   |
|-----------------------|---|--|--|--|
| Основной Канал        | По умолчанию<br>Изменяемый  | 1 канал<br>Каналы 1-16   | Каналы 1-16<br>Каналы 1-16   |  |
| Режим                 | По умолчанию<br>Сигналы<br>Изменяемый   | x<br>x<br>*****  | 3<br>x<br>x  |  |
| Номер ноты            | Нота:<br>Голос  | 0—127<br>*****   | 0—127<br>0—127   |  |
| Velocity              | Нота звучит<br>Нота не звучит   | o 9nH,V=1-127<br>x (9nH,V=0)   | o 9nH,V=1-127<br>o(9nH,V=0; 8nH,V=0-127)   |  |
| После касания         | клавиши<br>аккорда  | x<br>x   | x<br>x   |  |
| Pitch Bend            | (Изменение высоты)  | x  | o  |  |
| Изменение параметра   | 0<br>1<br>5<br>6<br>7<br>10<br>11<br>64<br>65<br>66<br>67<br>80<br>81<br>91<br>93<br>120<br>121<br>123          | o<br>o<br>x<br>o<br>o<br>x<br>x<br>o<br>o<br>x<br>o<br>o<br>o<br>o<br>o<br>o<br>x<br>o | o<br>o<br>o<br>o<br>o<br>o<br>o<br>o<br>o<br>o<br>o<br>o<br>o<br>o<br>o<br>o<br>x<br>o | Выбор банка<br>Модуляция<br>Время портаменто<br>Ввод данных<br>Громкость<br>Панорамирование<br>Выразительность<br>Педаль сустейна<br>Портаменто вкл/выкл<br>Педаль sostenuto<br>Педаль мягкости<br>Реверберация<br>Хорус<br>Уровень Реверб.<br>Уровень хоруса<br>Все звуки выкл.<br>Перезапустить все<br>Выкл. Все звуки |
| Изм. Программы        | :true   | o<br>*****   | o<br>0—127   |  |
| Системный эксклюзив   |   | x  | o  |  |
| Системные Общие       | :позиция песни<br>:выбор песни<br>:настройка  | x<br>x<br>x  | x<br>x<br>x  |  |
| Системные в реал. вр. | :Часы<br>:Команды   | o<br>x *1  | x<br>x   |  |
| Сигналы Аух           | :LOCAL ВКЛ/ВЫКЛ<br>:Активный режим<br>Перезапуск  | x<br>x<br>x  | x<br>o<br>x  |  |
| Прим. 1*              | Когда воспроизводится аккомпанемент, передается FАH-сигнал. При остановке аккомпанемента передаётся FCH-сигнал. |  |  |  |

- Mode 1: OMNI ON, POLY
- Mode 2: OMNI ON MONO

- Mode 3: OMNI OFF, POLY
- Mode 4: OMNI OFF, MONO

- x: NO
- o: YES