

Soundking®



Цифровая ударная установка

SKD200/210/220/230

Инструкция по эксплуатации

ПРЕДУПРЕЖДЕНИЕ: ПРОЧТИТЕ ДАННЫЕ ИНСТРУКЦИИ, ПРЕЖДЕ ЧЕМ ИСПОЛЬЗОВАТЬ УСТРОЙСТВО

- ♦ Используйте только поставляемые в комплекте источник и шнур питания. Если вы не знаете параметры питания в сети общего пользования, свяжитесь с дилером или местным поставщиком электроэнергии.
- ♦ Не отламывайте клемму заземления от шнура питания.
- ♦ Не пытайтесь поставить на предохранитель «жучка» или использовать предохранитель другого номинала.
- ♦ Не пытайтесь ремонтировать устройство самостоятельно, так как снятие крышек может подвергнуть Вас опасности электрошока и другим рискам.
- ♦ Позвольте квалифицированным специалистам заняться ремонтом. Ремонт необходим в том случае, если устройство каким-либо образом было повреждено, например если был поврежден штепсель или шнур питания, в устройство попала жидкость или посторонние объекты, устройство было подвержено воздействию дождя или сырости, не функционирует нормально или было уронено.
- ♦ Не удаляйте средства безопасности с поляризованного штепселя или штепселя с заземлением. Поляризованный штепсель это штепсель, один из щупов которого шире другого (*при питании от 110 вольт*). Штепсель с заземлением оснащен двумя щупами и одним хвостовиком заземления. Широкий щуп и третий хвостовик сделаны для безопасности. Если поставляемый в комплекте штепсель не подходит к розетке питания, проконсультируйтесь с электриком по поводу замены розетки.
- ♦ Не пользуйтесь инструментом в сырых или влажных условиях.
- ♦ Шнур питания следует отключить от розетки, если вы не пользуетесь устройством в течение долгого промежутка времени.
- ♦ Не наступайте на шнур и избегайте перегибов, особенно близко к штепселю и гнезду устройства.
- ♦ Когда приборный или сетевой штепсель используются для выключения устройства, выключатель самого устройства останется в положении **ВКЛЮЧЕНО**.

ОБЩАЯ ИНФОРМАЦИЯ

Спасибо за то, что вы приобрели цифровую ударную установку серии SKD производства компании SoundKing. Поздравляем вас с этим выбором! Пожалуйста, найдите время и прочтите эту инструкцию по эксплуатации для наиболее эффективного использования устройства.

ПРАВИЛА ЭКСПЛУАТАЦИИ И УХОД

РАСПОЛОЖЕНИЕ

Во избежание деформации, обесцвечивания или более серьезных поломок, не подвергайте устройство воздействию:

- Прямого солнечного света;
- Высокой температуры (рядом с источником тепла);
- Чрезмерной влажности;
- Пыли;
- Сильной вибрации.

ПИТАНИЕ

- Убедитесь, что используете подходящий блок питания. Проверьте, что рабочее напряжение блока питания соответствует напряжению в розетке.
- Поверните выключатель питания в положение OFF (ВЫКЛ), если не используете устройство.
- Отключите адаптер питания от розетки, если устройство не используется длительное время.
- Отключайте адаптер от сети во время грозы.
- Не подключайте адаптер питания к розетке одновременно с устройствами высокого энергопотребления – электронагревателями, микроволновыми печами и т.д. Не рекомендуется использовать мульти-адаптеры, так как это может привести к снижению качества звучания, ошибок в работе и, возможно, поломке тренажера.

ВЫКЛЮЧАЙТЕ ПИТАНИЕ ПРЕЖДЕ, ЧЕМ ПОДСОЕДИНЯТЬ

- Во избежание повреждений, отключайте питание тренажера, прежде чем подсоединить или отсоединить внешние устройства (наушники, педали и т.д.).

УХОД И ТРАНСПОРТИРОВКА

- Никогда не применяйте чрезмерных усилий к элементам управления, разъемам и другим частям тренажера.
- Всегда отсоединяйте кабели, крепко взявшись за штекер, а не за кабель.
- Перед перемещением тренажера, отсоедините все кабели.
- Механические удары, вызванные падением, столкновением с другими предметами или установкой тяжелым предметом на тренажер, может привести к царапинам и более серьезным повреждениям.

ЭЛЕКТРИЧЕСКИЕ ПОМЕХИ

- Данный прибор содержит цифровые схемы, которые могут вызвать помехи, если будет расположен слишком близко к радио или телеприемникам. Если такое происходит, перенесите тренажер подальше от приемника.

ВНИМАНИЕ

- Сильные электрические помехи могут привести к нарушениям в работе устройства. Если это произошло, просто перезагрузите тренажер для восстановления нормальной работы. Если перезагрузка не решила проблему помех, попробуйте перенести устройство в другое место.

УСТАНОВКА

1. Установите стойку барабанов. (У разных моделей разные конфигурации)
2. Установите длинную втулку тарелки / короткую втулку тарелки / втулку L-образной формы в стойку барабана.

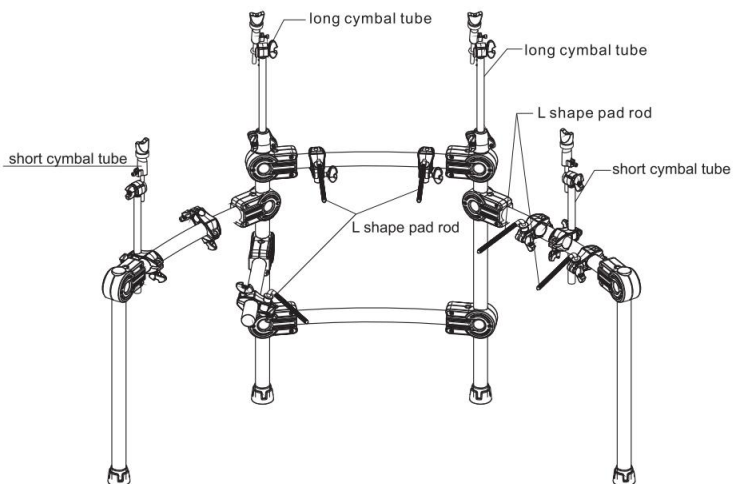

3. Установите пэды / тарелки / модуль на свои позиции.

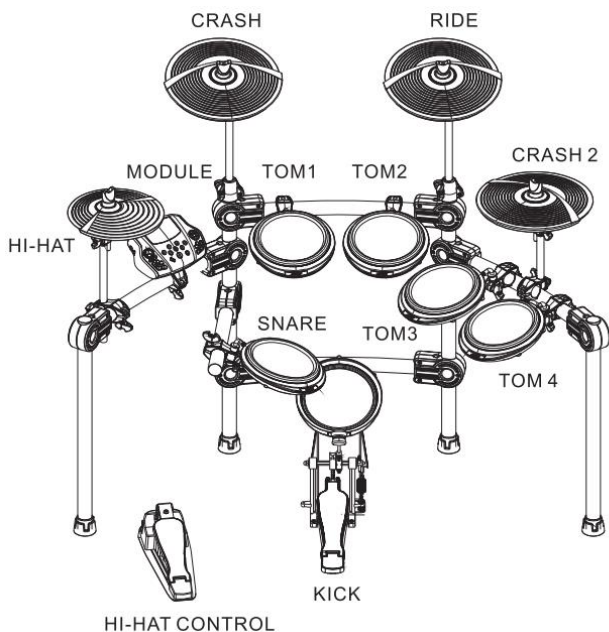

ПОДКЛЮЧЕНИЕ

ВНИМАНИЕ!

Во избежание получения удара электрическим током и повреждения устройства, убедитесь, что выключатель питания находится в положении **ВЫКЛ** прежде, чем начать подключение установки.

Подключение пэдов и модуля

1. Конфигурация SKD200/210: TOM1-3 (dual CH), SNARE (dual CH), KICK (mono), HI-HAT (mono), RIDE (dual CH), CRASH (dual CH), HI-HAT CTRL.

2. Конфигурация SKD220/230: TOM1-4 (dual CH), SNARE (dual CH), KICK (mono), HI-HAT (mono), RIDE (dual CH), CRASH1 и CRASH2 (dual CH), HI-HAT CTRL.

Используйте кабель пэда и подключите один конец к эду, а другой - к управляющему модулю, затем закрепите его.

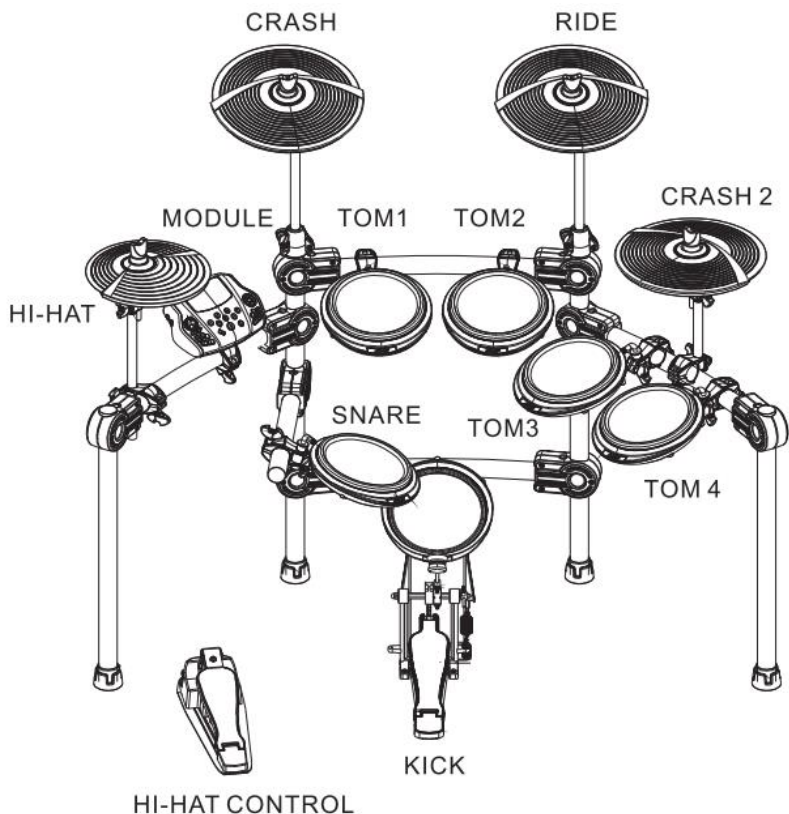

ПАНЕЛЬ УПРАВЛЕНИЯ

ПЕРЕДНЯЯ ПАНЕЛЬ

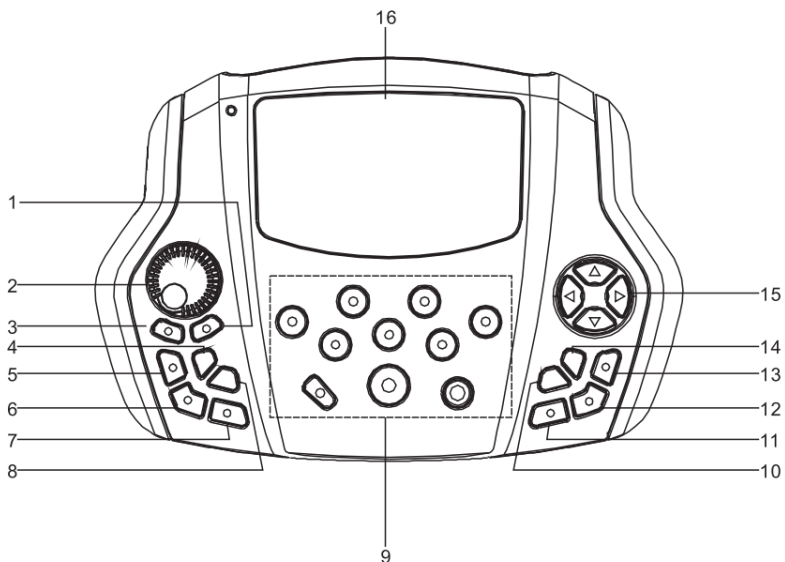

1. SAVE

Сохранение параметров или подтверждение операции

2. Регулятор громкости

Управляет громкость наушников и линейного выхода.

3. [START/STOP]

Включить/выключить воспроизведение DEMO песни.

4. [TEMPO]

Быстрая настройка темпа

5. RECORD

Режим ЗАПИСЬ

6. VOICE PLAY

Включить/выключить воспроизведение записанного звука

7. CLICK

Включить/выключить метроном

8. SONG

Быстрая настройка DEMO песни

9. Индикатор пэда

Показывает работающий пэд, либо тестируемый пэд, либо установку параметров пэда.

10. CANCEL

Отмена операции или возврат на предыдущую страницу меню.

11. KIT

Быстрый выбор набора ударных

12. DRUM OFF

Отключение дорожки ударных в DEMO песне

13. VOICE

Быстрый выбор настроек тембра

14. SET UP

Установка параметров метронома / ударных / DEMO песни и так далее

15. Кнопки управления

▲ ▼: Выбор меню

◀ ▶: Изменение параметра

(удерживайте кнопку, чтобы изменить значение быстрее)

16. ЖК дисплей

ЗАДНЯЯ И БОКОВЫЕ ПАНЕЛИ

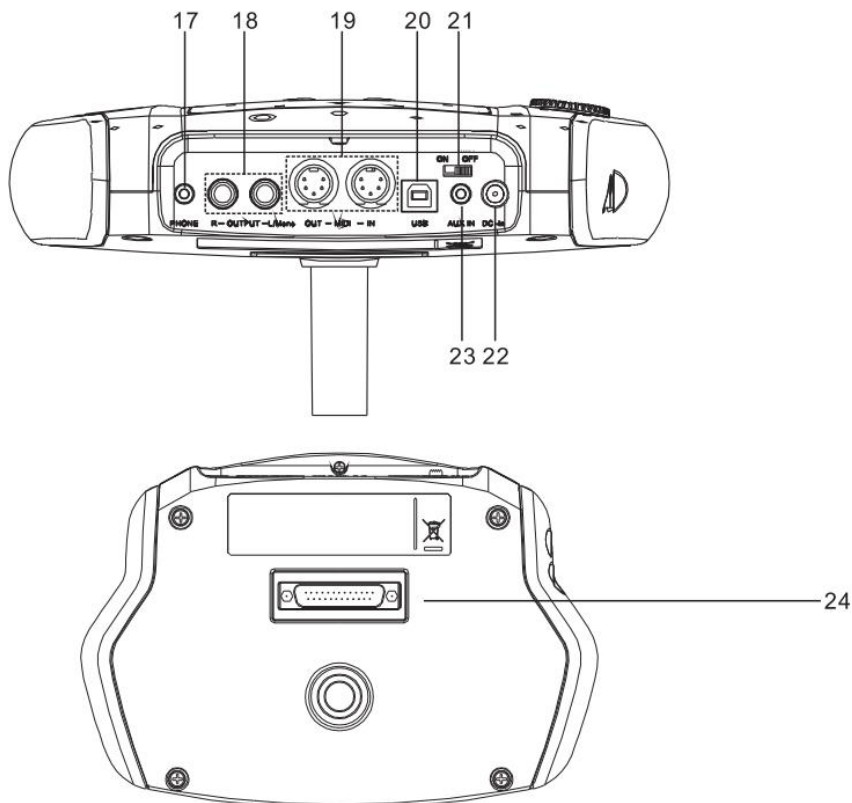

17. PHONE

Разъем подключения наушников.

18. -OUT PUT (L/mono R)

Линейный выход.

Подключите правый и левый выходы к внешнему усилителю, если хотите получить стереозвучание. Для получения моно сигнала используйте только левый выход

19. IN - MID - I OUT

Подключите внешнее MIDI устройство

20. USB

Порт подключения ПК (MIDI вход/выход)

21. POWER

Выключатель питания

22. DC IN

Разъем подключения внешнего блока питания (9В).

23. AUX IN

Линейный вход для подключения внешних источников

24. Разъем подключения пэдов

Включает в себя разъемы: KICK, TOM1~3, SNARE, RIDE, CRASH, HI-HAT CTRL

БОКОВАЯ ПАНЕЛЬ

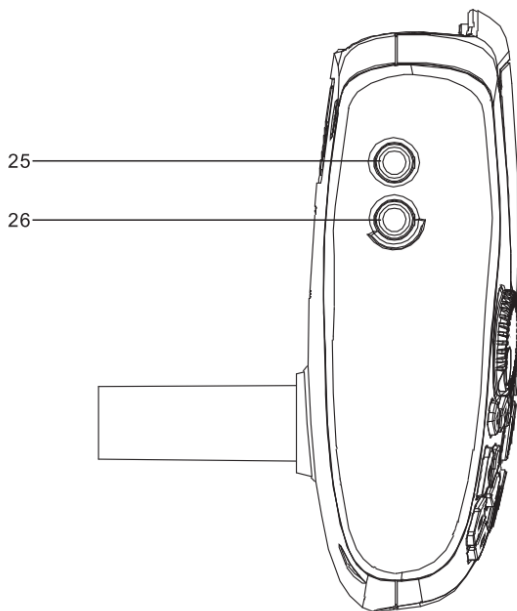

25. TOM4

Подключение TOM4

26. CRASH2

Подключение CRASH2

ЖК ДИСПЛЕЙ

1). **CLICK=4/4** (значение по умолчанию): индикатор параметра метронома

1). **TEMPO=100** (значение по умолчанию): индикатор параметра темпа

1). **KIT01 POP01** (значение по умолчанию): индикатор набора ударных

1). **SONG01** (значение по умолчанию): индикатор номера песни

1). **DRUM ON** (значение по умолчанию): индикатор глушения дорожки ударных в демо песне.

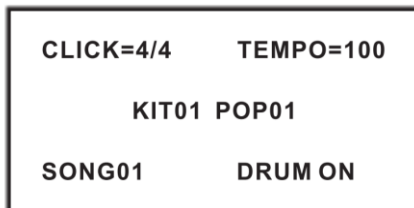

ПОДКЛЮЧЕНИЕ ВНЕШНИХ УСТРОЙСТВ

Подключение аудиосистемы или усилителя ударных

При подключении к аудиосистеме или усилителю ударных, вставьте один конец аудиокабеля в разъемы OUTPUT модуля: R L/mono, а другой конец подключите к входу аудиосистемы или усилителя ударных.

Примечание:

- А. При подключении к монофоническому аудиоустройству, используйте разъем L/mono.
- В. При подключении к стереоустройству, используйте разъемы R и L/mono.
- С. Громкость звука на выходе можно настраивать с помощью регулятора основного уровня громкости на модуле или на аудиоустройстве.

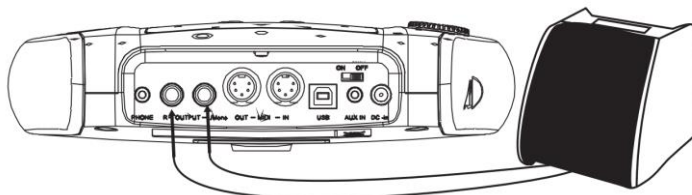

Подключение наушников

Управляющий модуль оснащен разъемом 1/4" (6,35мм) для подключения стереонаушников (если вы используете стереонаушники с джеком 1/8", вам понадобится адаптер). Громкость можно настраивать с помощью регулятора основного уровня громкости на панели модуля.

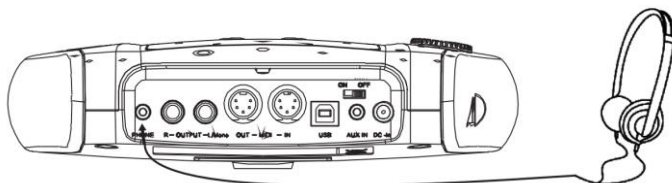

Подключение плеера MP3 или CD

Подключите выход проигрывателя MP3 или компакт-дисков, либо других аудиисточников к разъему AUX.IN. Входной сигнал можно микшировать с сигналом барабана, играя в такт музыке.

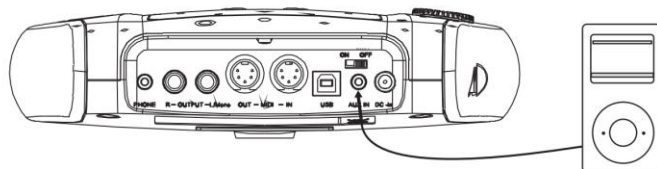

Подключение к компьютеру

А. Подключение компьютера через разъем USB: прием или передача MIDI сигнала.

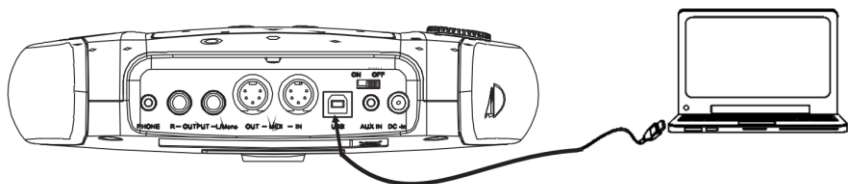

В. Подключение компьютера через разъем MIDI:

MIDI IN: прием MIDI сигнала от внешнего источника или компьютера.

MIDI OUT: передача сигналов пэдов на внешнее устройство или компьютер.

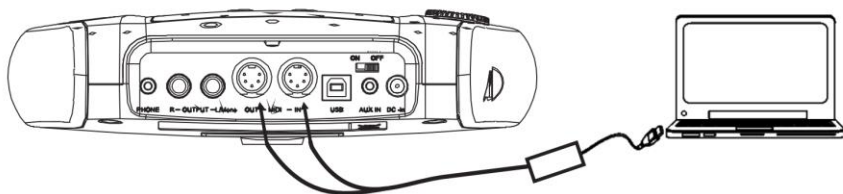

Подключение MIDI клавиатуры

Если для управления барабаном используется внешняя клавиатура или другое MIDI-устройство, необходимо подключить кабель, как показано на рисунке. В этом случае барабан используется в качестве источника звука.

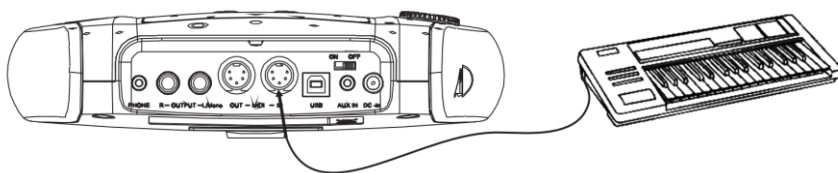

Подключение блока питания

А. Убедитесь, что выключатель питания модуля находится в положении OFF.

В. Подключите адаптер питания к разъему DC IN модуля.

С. Убедитесь, что все пзды подключены и громкость модуля установлена на минимум. Переведите выключатель питания модуля в положение ON, чтобы начать работу. На ЖК дисплее появится номер набора ударных KIT01 POP01.

ВАЖНО:

Обязательно выключайте питание управляющего модуля перед подключением внешних устройств.

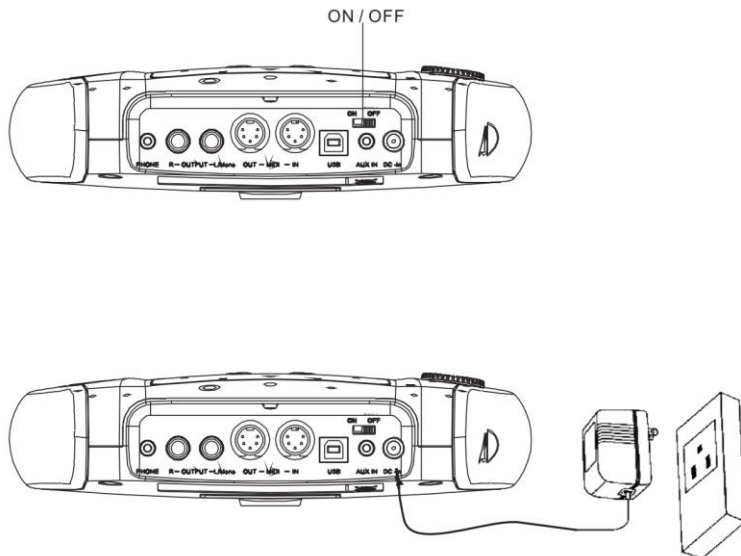

БАЗОВЫЕ ОПЕРАЦИИ

Выбор набора ударных

После включения питания, цифровая ударная установка перейдет в меню выбора набора ударных (индикатор KIT включен). Дисплей должен выглядеть следующим образом:

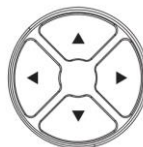

Есть 3 способа активировать меню набора ударных:

1. С помощью кнопок курсора ◀/▶ выберите нужный набор ударных. Всего доступен 41 набор ударных, из них 20 комплектов предустановленных наборов ударных: KIT01 – 26; 15 комплектов пользовательских наборов ударных: USER01—15.
2. Нажатие кнопок выбора пэда позволяет предварительно просмотреть текущий набор (фиксированный темп).

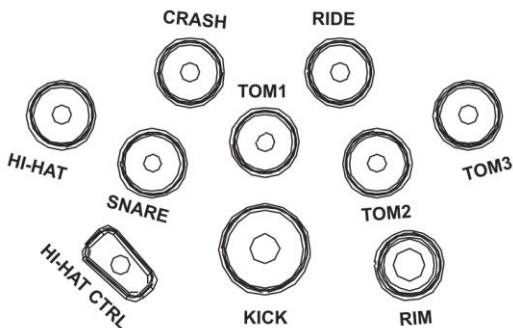

3. Ударьте по пэду, чтобы начать играть с текущим набором ударных.



ТЕХНИКА ИГРЫ

Подобно акустической ударной установке, цифровой барабан по-разному реагирует на различные игровые приемы и динамику. Все пэды чувствуют силу удара, а некоторые голоса меняют тон в зависимости от силы удара.

Удар по пэду и по ободу

Цифровая ударная установка распознает удары по пэду и по ободу (звук обода отличаются от звука пэда).

Примечания:

1. В моделях SKD200/210/220/230: малый барабан (SNARE) и томы (TOM1-TOM4) являются двухканальными, поддерживают удар по ободу.
2. Тарелка RIDE: при сильном ударе воспроизводит звук RIDE BELL, а при легком ударе звучит RIDE CYMBAL.
3. Малый барабан SNARE при одновременном ударе по пэду и ободу, воспроизводит один звук.

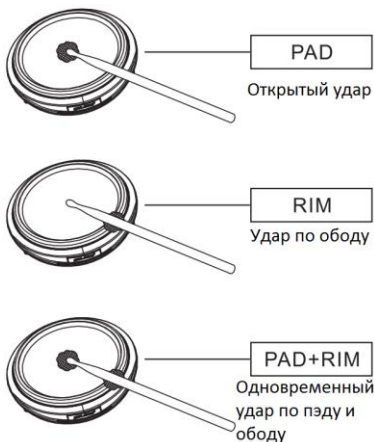

Тарелки: открытый удар и глушение

Тарелки CRASH и RIDE поддерживают открытый удар и технику глушения. Например, ударьте по тарелке или ободу, затем зажмите край обода, чтобы заглушить звучание CRASH или RIDE.

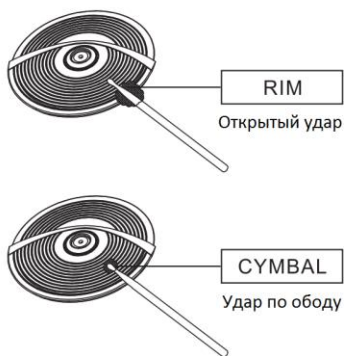

ХАЙ-ХЕТ

Звучание хай-хета варьируется в зависимости от позиции педали:

Открытый хай-хет (Open Hi-Hat)

Удар по хай-хету, не нажимая педаль.

Закрытый хай-хет (Closed Hi-Hat)

Удар по хай-хету, нажав на педаль.

Закрытая педаль (Hi-Hat Pedal)

Нажать на педаль, не нанося удар.

Полуоткрытый хай-хет

Звук полуоткрытых тарелок: нажмите педаль примерно до половины и ударьте по хай-хету.

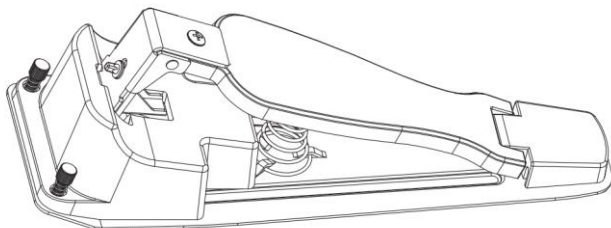

ИГРА НА БАРАБАНАХ

Настройка чувствительности пэда

Отрегулируйте чувствительность в соответствии с желаемым стилем игры и динамическим диапазоном.

1. Нажмите кнопку **[KIT]**, чтобы войти в набор ударных (светодиод **KIT** мигнет один раз)

2. Нажмите кнопку **[SET UP]**, чтобы войти в настройку барабана, с помощью кнопок курсора **▲/▼** выберите: **PAD SENSITIVITY**.

3. Когда пункт **PAD SENSITIVITY** мигает, нажмите кнопку **[SET UP]**, чтобы войти в настройки чувствительности пэдов.

4. Ударьте по нужному пэду, или нажмите на кнопку выбора пэда, чтобы настроить чувствительность.

5. Используйте кнопки курсора **▲/▼**, чтобы выбрать параметр; используйте кнопки курсора **◀/▶**, чтобы настроить параметр.

A) **PAD CURVE**: настройка отклика пэда

B) **TRSHLD**: настройка чувствительности

C) **CROSS TALK**: удаление перекрестных помех

6. После изменения параметров, нажмите кнопку **[SAVE]**, чтобы сохранить изменения.

Примечания. Подробнее о настройке пэда см. в разделе "Настройка пэда".

2. Нажмите **[CANCEL]**, чтобы выйти из режима настройки без сохранения изменений.

3. При настройке параметров нажмите кнопку **[SET UP]** для сброса.

(Подробнее в разделе "Редактирование и сохранение набора ударных")

DRUM PAD SETTING
PAD SENSITIVITY
RELOAD FAC SET
EFFECT

PAD HIHAT
PAD CURVE=2
THRSHLD=4
CROSSTALK=2



Использование метронома

1. Нажмите кнопку **[CLICK]** для включения/выключения метронома.
2. Используйте кнопки курсора ◀/▶, чтобы выбрать элемент метронома. (Подробнее в разделе "Редактирование и сохранение набора ударных")

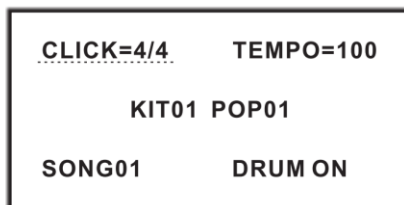

Настройка метронома

3. Когда метроном включен и отбивает размер и темп, на ЖК-дисплее мигает пункт CLICK, вы можете использовать кнопки курсора ◀/▶, чтобы изменить размер.

(1/4, 2/4, 3/4, 4/4, 5/4, 6/4, 7/4, 8/4, 9/4, 1/8, 2/8, 3/8, 4/8, 5/8, 6/8, 7/8, 8/8, 9/8, 1/2, 2/2, 3/2, 4/2, 5/2, 6/2, 7/2, 8/2, 9/2)

4. В пункте TEMPO нажмите кнопку **[SET UP]**, чтобы настроить голос метронома.

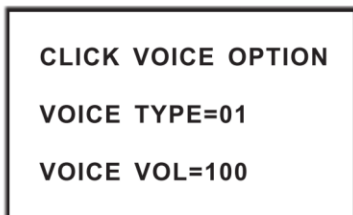

- 1). VOICE TYPE = 01: настройка типа голоса (01 —03)
- 2). VOICE VOL = 127: настройка громкости голоса (000—127)
- 3). Во время настройки параметров нажмите кнопку **[SET UP]** для сброса настроек.

Вы можете настроить темп метронома. Во время воспроизведения демо песни DEMO SONG:

1. Нажмите кнопку **[TEMPO]**, чтобы настроить скорость темпа.
2. Используйте кнопки курсора ◀/▶, чтобы изменить скорость темпа (доступный диапазон 030-300).
3. Во время настройки параметров нажмите кнопку **[SET UP]** для сброса настроек

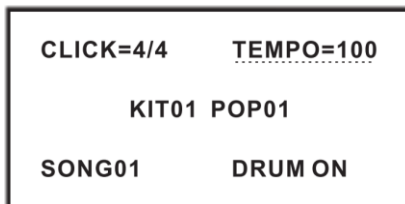

РЕДАКТИРОВАНИЕ И СОХРАНЕНИЕ НАБОРА УДАРНЫХ

В меню набора ударных DRUM KIT, вы можете изменить параметры набора в соответствии со своим стилем игры, а затем сохранить набор как пользовательский.

1. Нажмите кнопку [KIT], чтобы выбрать набор ударных.
2. Используйте кнопки курсора ◀/▶, чтобы переключиться на нужный набор ударных для редактирования.

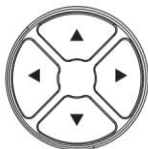

3. Нажмите кнопку [SET UP], чтобы войти в меню настройки пэда, пункт DRUM PAD SETTING начнет мигать.
4. Выберите пэд при помощи кнопки выбора пэда, либо ударив по пэду.
5. Снова нажмите кнопку [SET UP], чтобы войти в меню настройка параметров голоса.
6. Используйте кнопки курсора ◀/▶, чтобы выбрать нужный голос.
(Примечание: см. Список голосов)

```
VOICE=ESN_04
VOLUME=080
PAN=084
MIDI PITCH=044
```

Настройка громкости пэда

7. Используйте кнопки курсора ▲/▼, чтобы выбрать пункт меню VOLUME.
8. Используйте кнопки курсора ◀/▶, чтобы настроить громкость пэда.

Настройка панорамирования пэда Правый/Левый канал

9. Используйте кнопки курсора ▲/▼, чтобы выбрать пункт меню PAN.
10. Используйте кнопки курсора ◀/▶, чтобы настроить позицию пэда.
(Стандарт GM: 000–127)

```
SAVE CHANGE
FOR USER01
PRESS SAVE FOR YES
PRESS CANCEL FOR NO
```

Настройка MIDI-ноты пэда

11. Используйте кнопки курсора ▲/▼, чтобы выбрать пункт меню MIDI PITCH.
12. Используйте кнопки курсора ◀/▶, чтобы настроить значение выходной MIDI-ноты пэда (000–127).

Сохранение пользовательского набора ударных

1. Нажмите кнопку [SAVE], чтобы войти в меню сохранения пользовательского набора.
2. Используйте кнопки курсора ◀/▶, чтобы выбрать пользовательский набор (01–15)
3. Нажмите кнопку [SAVE], чтобы сохранить пользовательский набор.

НАСТРОЙКА ЧУВСТВИТЕЛЬНОСТИ ПЭДА

1. С помощью кнопок курсора ▲/▼ выберите пункт меню PAD SENSITIVITY.
2. Нажмите кнопку [SET UP], чтобы войти в меню настройки чувствительности пэда.

DRUM PAD SETTING
PAD SENSITIVITY
RELOAD FAC SET
EFFECT

Настройка динамической чувствительности пэда

Кривые чувствительности пэдов относительно силы и динамики удара. (по умолчанию: кривая 2)



КРИВАЯ 1



КРИВАЯ 2

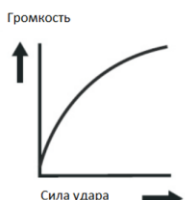

КРИВАЯ 3

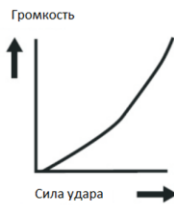

КРИВАЯ 4

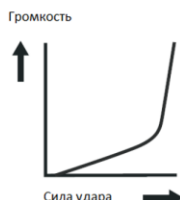

КРИВАЯ 5

PAD Hihat
PAD CURVE=2
THRSHLD=4
CROSSTALK=2

Настройка чувствительности пэда

TRESHOLD: эта настройка позволяет выставить величину срабатывания триггера. Таким образом, можно предотвратить звучание пэда из-за вибрации других пэдов. Чем меньше значение, тем ниже порог срабатывания триггера, тем слабее уровень сигнала, на который отзовется пэд. Вы можете установить параметр в соответствии с реальной ситуацией. Диапазон настройки: 1–8

Удаление перекрестных помех

Если два триггера находятся близко друг к другу, удар по одному триггеру может вызвать срабатывание другого триггера. Эту проблему можно решить, установив коэффициент подавления перекрестных помех на более высокий уровень. **Предостережение:** не устанавливайте коэффициент подавления перекрестных помех на слишком высокий уровень. Если значение слишком высокое, то при одновременной игре двух пэдов, тот, по которому ударили менее сильно, звучать не будет. Поэтому будьте осторожны и установите этот параметр на минимальное значение, необходимое для предотвращения перекрестных помех. При установке 0, фильтрование перекрестных помех не работает.

НАСТРОЙКА ЭФФЕКТА ПЭДА

1. Используйте кнопки курсора ▲/▼, чтобы выбрать пункт меню EFFECT.
2. Используйте кнопки курсора ◀/▶, чтобы настроить эффект пэда.

DRUM PAD SETTING
PAD SENSITIVITY
RELOAD FAC SET
EFFECT

НАСТРОЙКА ЭКВАЛАЙЗЕРА

3. Используйте кнопки курсора ▲/▼, чтобы выбрать тип эквалайзера.
4. Используйте кнопки курсора ◀/▶, чтобы настроить значение эквалайзера.
HI GAIN=13 (по умолчанию) диапазон:01–25
MID GAIN=15 (по умолчанию) диапазон:01–25
LOW GAIN=18 (по умолчанию) диапазон:01–25

HI GAIN=13
MID GAIN=15
LOW GAIN=18
AMBIENCE=OFF

НАСТРОЙКА ОКРУЖЕНИЯ

5. Используйте кнопки курсора ▲/▼, чтобы выбрать пункт меню AMBIENCE.
 6. Используйте кнопки курсора ◀/▶, чтобы настроить значение окружения.
AMBIENCE=OFF (ВЫКЛ)
AMBIENCE=01
AMBIENCE=02
- (Во время настройки параметров нажмите кнопку [SET UP] для сброса настроек)

HI GAIN=13
MID GAIN=15
LOW GAIN=18
AMBIENCE=OFF

ВОССТАНОВЛЕНИЕ ЗАВОДСКИХ НАСТРОЕК

1. Используйте кнопки курсора ▲/▼, чтобы выбрать пункт меню RELOAD FAC SET.
2. Нажмите кнопку [SET UP] для восстановления заводских настроек.
3. Используйте кнопки курсора ◀/▶, чтобы выбрать сохраненный набор пользователя, например FOR USER01.
4. Нажмите кнопку [SET UP] для восстановления заводских настроек.
5. Нажмите кнопку [CANCEL], чтобы отменить восстановление заводских настроек.

RELOAD SETTING
FOR USER01
SET UP FOR YES
CANCEL FOR NO

ИНСТРУКЦИЯ ПО НАСТРОЙКЕ ПАРАМЕТРОВ ПЭДА

Кривая динамической чувствительности

Этот параметр позволяет вам контролировать соотношение между скоростью (силой удара) и изменением громкости.

(По умолчанию: Кривая 2)

Кривая 1: слабый отклик на слабую динамику. Данная настройка помогает поддерживать стабильный уровень силы удара.

Кривая 2 стандартная установка, наиболее естественное соотношение между динамикой игры и громкостью.

Кривая 3: по сравнению с кривой 2, слабый удар вызывает большое изменение громкости.

Кривая 4: по сравнению с кривой 2, высокая сила удара вызывает сравнительно большое изменение громкости.

Кривая 5: по сравнению с кривой 2, высокая сила удара вызывает очень большое изменение громкости.

Чувствительность пэда

Чем меньше значение, тем ниже порог срабатывания триггера, тем слабее уровень сигнала, на который отзовется пэд. Вы можете установить параметр в соответствии с реальной ситуацией.

Диапазон настройки: 1–8

Удаление перекрестных помех

Если установлено слишком высокое значение, то при одновременной игре двух пэдов, тот, по которому ударили менее сильно, звучать не будет. Поэтому будьте осторожны и установите этот параметр на минимальное значение, необходимое для предотвращения перекрестных помех.

Сохранение

Все изменения, сделанные вами в предустановленном наборе ударных, можно сохранить в пользовательском наборе ударных.

ИГРАЕМ С ДЕМО ПЕСНЕЙ

Выбор демо песни

1. Нажмите кнопку [SONG], чтобы переключиться в меню DEMO SONG, или используйте кнопки курсора ◀/▶ для выбора пункта SONG01.
2. Используйте кнопки курсора ◀/▶, чтобы выбрать предустановленную демо песню.
3. Нажмите кнопку [START/STOP], чтобы начать воспроизведение выбранной песни.
(См. Список демо песен)

CLICK=4/4	TEMPO=100
KIT01 POP01	
SONG01	DRUM ON

Настройка громкости аккомпанемента и ударных в демо песне

4. Нажмите кнопку [SET UP] для входа в меню настройки громкости аккомпанемента и ударных.

ACC VOLUME: настройка громкости аккомпанемента.

Используйте кнопки курсора ◀/▶, чтобы настроить громкость аккомпанемента.

DRUM VOLUME: настройка громкости ударных.

Используйте кнопки курсора ◀/▶, чтобы настроить громкость ударных.

ACC VOLUME=090
DRUM VOLUME=090

Глушение ударных в демо песне

1. Во время воспроизведения демо песни, вы можете заглушить дорожку ударных, записанную в демо песне. Используйте кнопки курсора ▲/▼, чтобы выбрать пункт DRUM ON, тогда DRUM ON начнет мигать.
2. Используйте кнопки курсора ◀/▶, чтобы переключить на DRUM OFF. Дорожка ударных выключена.

CLICK=4/4	TEMPO=100
KIT01 POP01	
SONG01	DRUM ON

Настройка темпа демо песни

Во время воспроизведения демо песни, используйте кнопки курсора ◀/▶, чтобы изменить темп демо песни.

CLICK=4/4	TEMPO=100
KIT01 POP01	
SONG01	DRUM ON

ЗАПИСЬ

Вы можете записать вашу игру на барабанах и исполнение партии ударных под аккомпанемент.

Быстрая запись

1. Нажмите кнопку **[RECORD]**, загорится индикатор записи, и автоматически включится метроном.
2. Ударьте по пэду для начала записи или записи партии ударных песни.
3. Нажмите кнопку **[RECORD]** еще раз, чтобы остановить запись. Индикатор записи погаснет. Ваше исполнение или партия ударных была записана.

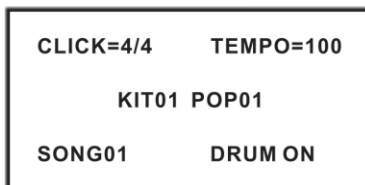

(Примечание: во время записи вам нужно включить дорожку ударных, то есть переключить DRUM OFF в DRUM ON)

Воспроизведение записанного исполнения

1. Нажмите кнопку **[VOICE PLAY]**, светодиод мигнет один раз. Инструмент начнет играть записанное исполнение.
2. Нажмите кнопку **[VOICE PLAY]** еще раз, чтобы остановить воспроизведение.
3. Если вы не удовлетворены записанным исполнением, нажмите кнопку **[RECORD]** для повторной записи.

(Примечание: инструмент может записать исполнение, но не может сохранить. Это означает, что записываемое исполнение будет стирать ранее сделанную запись)

СОЗДАНИЕ ВАШЕГО НАБОРА УДАРНЫХ

Информация о барабанной установке

В меню набора ударных вы можете выбрать набор ударных для воспроизведения или отредактировать тон и параметры пэда, например, тембр, громкость, панорамирование канала L/R, высота выхода MIDI и т. д.

Всего доступен 41 набор ударных для игры:

20 пресетов наборов ударных: KIT01 – 26;

15 пользовательских наборов ударных: USER01–15.

Как выбрать набор ударных

Если меню набора ударных не открыто, нажмите кнопку **[KIT]**, чтобы войти в меню набора ударных. Светодиод **[KIT]** мигнет один раз. Или используйте кнопки курсора **◀/▶**, чтобы выбрать набор ударных. На ЖК-дисплее отображается текущий номер набора ударных.

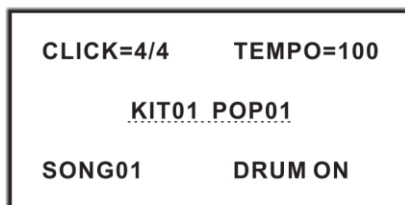

В меню набора ударных, вы можете настроить параметры.

1. Нажмите кнопку **[SET UP]**, чтобы войти в интерфейс настройки параметров набора ударных.
2. Выберите пункт DRUM PAD SETTING, чтобы войти в настройку параметров набора ударных.
3. Нажмите кнопку **[SET UP]** еще раз, чтобы войти в интерфейс настройки параметров пэда.
4. Выберите пэд, нажав кнопку пэда или ударив по пэду.

Примечание: вы можете выбрать пэд, ударив по пэду или по тарелке

5. Вы можете выбрать параметр пэда и изменить его с помощью кнопок курсора (см. следующие разделы: Настройка голоса пэда/Настройка громкости/Настройка панорамирования/Настройка выходной MIDI-ноты)

6. После настройки нажмите SAVE, чтобы сохранить пользовательские наборы ударных. Вы можете менять наборы ударных с помощью кнопок курсора. После выбора нажмите SAVE еще раз, чтобы сохранить изменение, или CANCEL, чтобы отменить изменение.

DRUM PAD SETTING
PAD SENSITIVITY
RELOAD FAC SET
EFFECT

VOICE=ESN_04
VOLUME=080
PAN=084
MIDI PITCH=046

SAVE CHANGE
FOR USER01
PRESS SAVE FOR YES
PRESS CANCEL FOR NO

Настройка голоса пэда

1. Выберите пэд, нажав на кнопку пэда или ударив по нему.
2. Используйте кнопки курсора ◀/▶, чтобы выбрать голос пэда.
(См. Список голосов)

VOICE=ESN_04
VOLUME=080
PAN=084
MIDI PITCH=046

Настройка голоса пэда

1. Используйте кнопки курсора ▲/▼, чтобы выбрать пункт VOLUME.
2. Используйте кнопки курсора ◀/▶, чтобы настроить громкость пэда.

VOICE=ESN_04
VOLUME=080
PAN=084
MIDI PITCH=046

Настройка панорамирования

1. Используйте кнопки курсора ▲/▼, чтобы выбрать пункт меню PAN.
2. Используйте кнопки курсора ◀/▶, чтобы настроить позицию пэда.
(Стандарт GM: 000–127)

VOICE=ESN_04
VOLUME=080
PAN=084
MIDI PITCH=046

Настройка выходной MIDI-ноты

1. Используйте кнопки курсора ▲/▼, чтобы выбрать пункт меню MIDI PITCH.
2. Используйте кнопки курсора ◀/▶, чтобы настроить значение выходной MIDI-ноты пэда (000–127).
(Во время настройки параметров нажмите кнопку **[SET UP]** для сброса настроек)

VOICE=ESN_04
VOLUME=080
PAN=084
MIDI PITCH=046

НАСТРОЙКА ЧУВСТВИТЕЛЬНОСТИ ПЭДА

1. С помощью кнопок курсора ▲/▼ выберите пункт меню PAD SENSITIVITY.
2. Нажмите кнопку **[SET UP]**, чтобы войти в меню настройки чувствительности пэда.

DRUM PAD SETTING
PAD SENSITIVITY
RELOAD FAC SET
EFFECT

Настройка динамической чувствительности пэда

Кривые чувствительности пэдов относительно силы и динамики удара. (по умолчанию: кривая 2)



КРИВАЯ 1



КРИВАЯ 2



КРИВАЯ 3

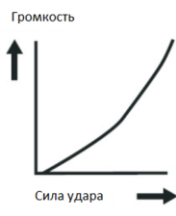

КРИВАЯ 4

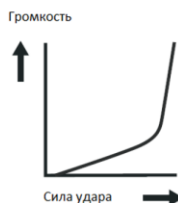

КРИВАЯ 5

PAD Hihat
PAD CURVE=2
THRSHLD=4
CROSSTALK=2

Настройка чувствительности пэда

TRESHOLD: эта настройка позволяет выставить величину срабатывания триггера. Таким образом, можно предотвратить звучание пэда из-за вибрации других пэдов. Чем меньше значение, тем ниже порог срабатывания триггера, тем слабее уровень сигнала, на который отзовется пэд. Вы можете установить параметр в соответствии с реальной ситуацией.

Диапазон настройки: 1–8

Удаление перекрестных помех

Если два триггера находятся близко друг к другу, удар по одному триггеру может вызвать срабатывание другого триггера. Эту проблему можно решить, установив коэффициент подавления перекрестных помех на более высокий уровень.

Предостережение: не устанавливайте коэффициент подавления перекрестных помех на слишком высокий уровень. Если значение слишком высокое, то при одновременной игре двух пэдов, тот, по которому ударили менее сильно, звучать не будет. Поэтому будьте осторожны и установите этот параметр на минимальное значение, необходимое для предотвращения перекрестных помех. При установке 0, фильтрование перекрестных помех не работает.

НАСТРОЙКА ЭФФЕКТА ПЭДА

1. Используйте кнопки курсора ▲/▼, чтобы выбрать пункт меню EFFECT.
2. Используйте кнопки курсора ◀/▶, чтобы настроить эффект пэда.

DRUM PAD SETTING
PAD SENSITIVITY
RELOAD FAC SET
EFFECT

НАСТРОЙКА ЭКВАЛАЙЗЕРА

3. Используйте кнопки курсора ▲/▼, чтобы выбрать тип эквалайзера.

4. Используйте кнопки курсора ◀/▶, чтобы настроить значение эквалайзера.

HI GAIN=13 (по умолчанию) диапазон:01–25

MID GAIN=15 (по умолчанию) диапазон:01–25

LOW GAIN=18 (по умолчанию) диапазон:01–25

HI GAIN=13

MID GAIN=15

LOW GAIN=18

AMBIENCE=OFF

НАСТРОЙКА ОКРУЖЕНИЯ

5. Используйте кнопки курсора ▲/▼, чтобы выбрать пункт меню AMBIENCE.

6. Используйте кнопки курсора ◀/▶, чтобы настроить значение окружения.

AMBIENCE=OFF (ВЫКЛ)

AMBIENCE=01

AMBIENCE=02

(Во время настройки параметров нажмите кнопку [SET UP] для сброса настроек)

HI GAIN=13

MID GAIN=15

LOW GAIN=18

AMBIENCE=OFF

НАСТРОЙКА MIDI

О MIDI

Интерфейс (Musical Instrument Digital Interface) является мировым стандартом коммуникации электронных музыкальных инструментов и компьютеров (всех брендов) для обмена командами MIDI между ними. Обмен информацией позволяет создавать системы MIDI инструментов, которые дают гораздо больший простор для творчества, нежели отдельные инструменты. Вы можете использовать компьютеры, секвенсоры, различные контроллеры, чтобы расширить музыкальные горизонты.

Подключение MIDI

MIDI IN: предназначен для данных от внешних MIDI устройств.

MIDI OUT: предназначен для отправки данных с инструмента на другие MIDI устройства.

USB: стандартный интерфейс USB2.0 позволяет подключить управляющий модуль установки напрямую к персональному компьютеру. Подключение не требует установки специализированных драйверов под операционной системой Windows XP, Windows 7, Windows Vista, Mac OSX. Модуль определяется как "USB Audio Device" и начинает обмен MIDI данными через кабель USB.

Примечания:

1. USB MIDI используется только при подключении с MIDI

2. Когда USB MIDI подключен к ПК, все данные MIDI могут быть получены или отправлены через USB MIDI.

Подключение к внешнему источнику аудио

Ваш инструмент может автоматически отправлять информацию о пэдах по каналу 10, в том числе триггерную ноту, силу удара, состояние педали хай-хэта и т.д.;

(Примечание: воспроизводимая песня или информация о метрономе не могут быть отправлены)

А. Используйте внешний аудио секвенсор для записи исполнения

1. Подключите MIDI OUT цифрового барабана к MIDI IN вашего секвенсора, и MIDI OUT вашего секвенсора на MIDI IN цифрового барабана. Если вы используете программный секвенсор на компьютере, вы можете просто подключить USB-порт установки в USB порт вашего компьютера с помощью одного кабеля USB A-B.
2. Настройте активный трек секвенсора на канал 10. Активировать запись на секвенсоре.
3. Начните играть.
4. Остановите запись. Найдите на секвенсоре начало записи.
5. Включите воспроизведение записи секвенсора.

В. Установить MIDI-ноту пэда

1. Нажмите кнопку **[VOICE]**, чтобы войти в меню VOICE.
 2. Ударьте по соответствующему пэду, с помощью кнопок курсора выберите MIDI PITCH.
 3. Используйте кнопки курсора ◀/▶ для изменения значения MIDI-ноты.
 4. Нажмите кнопку **[SAVE]**, чтобы сохранить набор ударных пользователя.
- Заводские настройки показаны ниже:

TRIGGER	MIDI NOTE	TRIGGER	MIDI NOTE	TRIGGER	MIDI NOTE
KICK	36	TOM1 RIM	56	TOM3 RIM	63
SNARE	38	TOM2	45	TOM4	41
SNARE RIM	37	TOM2 RIM	64	TOM4 RIM	62
TOM1	47	TOM3	43	CRASH	49
CRASH RIM	55	RIDE RIM	57	CRASH2 RIM	52
RIDE	51	CRASH2	59	HI-HAT CTRL	42
HI-HAT O	46	HI-HAT P	44		

Использование установки в качестве аудиоисточника

Подключите кабель MIDI OUT или USB к внешней MIDI-клавиатуре или аудио секвенсору для получения выходного MIDI-сигнала. Ваш инструмент может воспроизводить сигнал, получаемый от внешнего устройства. Выходной голос меняется при переключении ударной установки. У вашей установки есть доступ к большинству голосов набора ударных GM. Если вы хотите установить ударную установку USER, обратитесь к списку MIDI list.

MIDI list

FUNCTION		TRANSMITTED	RECOGNIZED	REMARKS
BASIC CHANNEL	DEFAULT	10 Ch	1---16	
	CHANGED	x	x	
MODE	DEFAULT	x	x	
	MESSAGES	x	x	
	ALTERED	x	x	
NOTE NUMBER	TRUE VOICE	*****	0---127	
		*****	0---127	
VELOOCITY	NOTE ON	○ 99H.V=1---1	○	
	NOTE OFF	x	○	
AFTER TOUCH	KEY'S	x	x	
	CH'S	x	x	
PITCH BEND		x	x	
CONTROL CHANGE	0	x	○	BANK SELECT
	1	x	x	MODULATION
	5	x	x	PORTAMENTO TIME
	6	x	○	DATA ENTRY
	7	x	○	VOLUME
	10	x	○	PAN
	11	x	x	EXPRESSION
	64	x	○	SUSTAIN PEDAL
	65	x	x	PORTAMENTO ON/OFF
	66	x	x	SOSTENUTO PEDAL
67	x	x	SOFT PEDAL	

	80	x	○	REVERB PROGRAM
	81	x	○	CHORUS PROGRAM
	91	x	○	REVERB LEVEL
	93	x	○	CHORUS LEVEL
	120	x	○	ALL SOUND OFF
	121	x	○	RESET ALL CONTROLLERS Controllers
	123	x	○	ALL NOTES OFF
		x	○	
		x	0-127	
System Exclusive		x	x	
System	:Song Position	x	x	
Common	:Song Select	x	x	
	:Tune	x	x	
System	:Clock On/Off	○	x	START AND STOP ONLY
Real Time	:Commands		x	
Aux	:Local	x	x	
	:All Notes Off	x	x	
Message	:Active Sensing	x	x	
	:Reset	x	x	

ВОЗМОЖНЫЕ НЕИСПРАВНОСТИ

	Возможные причины и рекомендации
Нет звука	Вращайте регулятор [VOLUME], проверьте настройки громкости.
Нет звука от пэдов	1) Проверьте правильность подключения пэда. 2) Убедитесь, что громкость пэда не равна 0.
Нет звука метронома	Убедитесь, что громкость метронома не равна 0.
Нет звука демо песни	Убедитесь, что громкость демо песни не равна 0.

СПЕЦИФИКАЦИЯ

Полифония:	64
Наборов ударных	26 пресетов наборов 15 наборов пользователя
Звуки:	458 тембров ударных
Демо песен:	20
Разъемы:	Наушники Линейный вход Линейный выход (R и L/MONO) Вход/выход MIDI USB
Питание:	Адаптер постоянного напряжения 9В
Габариты:	232(Д)*162(Ш)*121(В)
Вес:	Около 0,5кг (управляющий модуль)

СПИСОК НАБОРОВ УДАРНЫХ (Drum Kit list)

No	Preset drum kit	No	User drum kit
KIT01	POP1	USER01	POP1
KIT02	POP2	USER02	POP2
KIT03	POP3	USER03	POP3
KIT04	POP4	USER04	POP4
KIT05	POP5	USER05	POP5
KIT06	POP6	USER06	POP6
KIT07	ROCK1	USER07	ROCK1
KIT08	ROCK2	USER08	ROCK2
KIT09	ROCK3	USER09	ROCK3
KIT10	METAL1	USER10	METAL1
KIT11	METAL2	USER011	METAL2
KIT12	METAL3	USER12	METAL3
KIT13	FUNK1	USER13	FUNK1
KIT14	FUNK2	USER14	FUNK2
KIT15	FUNK3	USER15	FUNK3
KIT16	LATIN1		
KIT17	LATIN2		
KIT18	JAZZ01		
KIT19	JAZZ02		
KIT20	BRUSH		
KIT21	ORCH		
KIT22	DANCE1		
KIT23	DANCE2		
KIT24	EAST1		
KIT25	EAST2		
KIT26	PERC		

СПИСОК ГОЛОСОВ (Voice List)

ACOUSTIC BASS DRUM

No	Name
005	KICK1
006	KICK2
007	KICK3
008	KICK4
009	KICK5
010	KICK6
011	KICK7
032	JAZZ_BD1
033	JAZZ_BD2
040	ORCHBD1
041	ORCHBD2
042	ORCHBD3
407	KICKC1
408	KICKC2
409	KICKC3
410	KICKC4

ELEC. BASS DRUM

No	Name
001	EKICK01
002	EKICK02
003	BD_DEEP1
004	BD_DEEP2
012	DNC_BD1
013	DNC_BD2
014	LO_BD
015	SYNBD01
016	SYNBD02
017	SYNBD03
018	EKICK01
019	EKICK02
020	EKICK03
021	EKICK04
022	EKICK05
023	EKICK06
024	EKICK07
025	EKICK08
026	EKICK09
027	EKICK10
028	ETTBD
029	HARDBD
030	HI_KICK
031	HRTBEAT
034	LOFI_BD
035	LONG_BD1

036	LONG_BD2
037	LONG_BD3
038	LT_BD1
039	NOISEBD
043	SPACEBD1
044	SPACEBD2
411	EKICKC1

ACOUSTIC SNARE

No	Name
085	BRSH_SN1
086	BRSH_SN2
102	FNK_SN1
103	FNK_SN2
104	HRD_BT1
105	HRD_BT2
106	JZ_SLP1
107	JZ_SLP2
108	JZ_SLP3
109	JZ_SLP4
110	ORCHSN1
111	ORCHSN2
112	ORCHSN3
113	SD_STK1
114	SD_STK2
115	SD_STK3
116	SD_STK4
117	SN_RIM
118	SN_STD
119	SNARE1
120	SNARE2
121	SNARE3
122	SNRIM
123	HV_SN
124	TITE_SN1
125	TITE_SN2
126	TITE_SN3
127	TITE_SN4
128	TITE_SN5
129	TRD_SN1
130	TRD_SN2
412	SNAREC1
413	SNAREC2
414	SNAREC3
415	SNAREC4
416	SNAREC5

418	SRIMC1
419	SRIMC2
420	SRIMC3
421	SRIMC4
422	SRIMC5

ELEC. SNARE

No	Name
087	SYNSN01
088	SYNSN02
089	SYNSN03
090	ESN_01
091	ESN_02
092	ESN_03
093	ESN_04
094	ESN_05
095	ESN_06
096	ESN_07
097	ESN_08
098	ESN_09
099	ESN_10
100	ESN_11
101	ESN_12
417	ESNAREC

SNARE COMBO

No	Name
401	SNCOMBO1
402	SNCOMBO2
403	SNCOMBO3
404	SNCOMBO4
405	SNCOMBO5
406	SNCOMBO6

ACOUSTIC HI-HAT

No	Name
045	CHH_STD
046	CHH1
047	CHH2
048	CHH3
049	CHH4
050	CHH5
070	LOOS_HH1
071	LOOS_HH2
072	LOOS_HH3

СПИСОК ГОЛОСОВ (Voice List)

073	LOOS_HH4
074	LOOS_HH5
075	LOOS_HH6
076	OHH_STD1
077	OHH_STD2
078	OHHAT1
079	OHHAT2
080	OHHAT3
081	PHH_JZ
082	PHH1
083	PHH2
084	PHH3
423	CHHC1
424	CHHC2
425	CHHC3
427	OHHHC1
428	OHHHC2
429	OHHHC3
431	PHHHC1
432	PHHHC2

ELEC. HI-HAT
No Name

051	SYNHH1
052	SYNHH2
053	SYNHH3
054	EHH01
055	EHH02
056	EHH03
057	EHH04
058	EHH05
059	EHH06
060	EHH07
061	EHH08
062	EHH09
063	EHH10
064	EHH11
065	EHH12
066	EHH13
067	EHH14
068	EHH15
069	EHH16
426	ECHHC1
430	EOHHC1
433	EPHHC1

ACOUSTIC TOM
No Name

131	BRSH_T1
132	BRSH_T2
133	BRSH_T3
146	FLTM_STD
147	JZ_TOM1
148	JZ_TOM2
149	JZ_TOM3
150	TOM1
151	TOM2
152	TOM3
153	TOM4
154	TOM5
155	TOM6
156	TOM7
157	TOM8
158	TOMH_STD
159	TOML_STD
160	TOMM_STD
434	TOMC1
435	TOMC2
436	TOMC3
437	TOMC4
438	TOMC5
439	TOMC6
440	TOMC7
441	TOMC8

ELEC. TOM
No Name

134	ETOM01
135	ETOM02
136	ETOM03
137	ETOM04
138	ETOM05
139	ETOM06
140	ETOM07
141	ETOM08
142	ETOM09
143	ETOM10
144	ETOM11
145	ETOM12
161	XEDRUM1

442	808T1
443	808T2
444	808T3

ACOUSTIC CYMBAL
No Name

162	CRASH1
163	CRASH2
164	CRASH3
165	CRASH4
166	CRASH5
167	CRASH6
168	CRASH7
169	CRASH8
170	CRASH9
171	CRSH_JS1
172	CRSH_JS2
173	CRSHSTD1
174	CRSHSTD2
178	LT_CRSH1
179	ORCCYM1
180	ORCCYM2
181	ORCCYM3
182	ORCCYM4
183	RBLL_STD
187	RIDE_JZ1
188	RIDE_JZ2
189	RIDE_JZ3
190	RIDE_JZ4
191	RIDE_STD
192	RIDE1
193	RIDE2
194	SPLSH1
195	SPLSH2
445	ECRASHC1
446	ECRASHC2
447	ECRASHC3
448	ECRASHC4
449	ECRASHC5
450	ECRASHC6
451	ECRASHC7
452	ECRASHC8
453	ECRASHC9
454	SPLASHC

СПИСОК ГОЛОСОВ (Voice List)

455	RIDELC1
456	RIDELC2
457	RIDEHC1
458	RIDEHC2

ELEC. CYMBAL

No Name

175	ECRASH1
176	ECRASH2
177	ECRASH3
184	REV_CYM1
185	REV_CYM2
186	REV_CYM3

PERCUSSION

No Name

247	SNATCH
248	BLLTREE
249	CABASA1
250	CABASA2
251	CABASA3
252	CABASA4
253	CABASA5
254	CABASA6
255	CHKR01
256	CHKR02
257	CHKR03
258	CHKR04
259	CHKR05
260	CLAP1
261	CLAP2
262	CLKBLL
263	CLV
264	COWBLL01
265	COWBLL02
266	COWBLL03
267	COWBLL04
268	COWBLL05
269	COWBLL06
270	COWBLL07
271	COWBLL08
272	COWBLL09
273	COWBLL10

274	COWBLL11
275	COWBLL12
276	COWBLL13
277	HAGOGO1
278	HAGOGO2
279	HAGOGO3
280	HAGOGO4
281	HIBNGO01
282	HIBNGO02
283	HIBNGO03
284	HIBNGO04
285	HIBNGO05
286	HTMBL1
287	HTMBL2
288	HTMBL3
289	HTMBL4
290	HTMBL5
291	HTMBL6
292	HTMBL7
293	HTMBL8
294	HWBLK
295	L0_TMB21
296	L0_TMB3
297	L0_TMB4
298	L0_TMB5
299	L0_TMBL1
300	LAGOGO1
301	LAGOGO2
302	LAGOGO3
303	LAGOGO4
304	LGUIRO
305	LOBNGO01
306	LOBNGO02
307	LOBNGO03
308	LOBNGO04
309	LOCNGA01
310	LOCNGA02
311	LOCNGA03
312	LWBLK
313	LWHSL1
314	LWHSL2
315	MCUICA
316	MHCNGA01

317	MHCNGA02
318	MHCNGA03
319	MHCNGA04
320	MHCNGA05
321	MHCNGA06
322	MHCNGA07
323	MHCNGA08
324	MHCNGA09
325	MHCNGA10
326	MRCAS1
327	MRCAS2
328	MTRNGL
329	OCUICA
330	OHCNGA01
331	OHCNGA02
332	OHCNGA03
333	OHCNGA04
334	OHCNGA05
335	OHCNGA06
336	OHCNGA07
337	OHCNGA08
338	OHCNGA09
339	OHCNGA10
340	OHCNGA11
341	OPNTRNGL
342	SGUIRO
343	SWHSL1
344	SWHSL2
345	TMBRN1
346	TMBRN2
347	TMBRN3
348	TMBRN4
349	TMBRN5
350	VSLP01
351	VSLP02
352	VSLP03
353	CNBGONG
354	CNLCYMBL
355	CNLDRM1
356	CNLDRM2
357	CNSCYMBL
358	CNSDRM
359	CNSGONG

СПИСОК ГОЛОСОВ (Voice List)

360	DYRH01
361	DYRH02
362	DYRH03
363	DYRH04
364	DYRH05
365	INDNDRM1
366	INDNDRM2
367	INDNDRM3
368	SUPRNG
369	TABDN
370	TABLDN
371	TABLUP
372	TABSLAP
373	TABUP
374	TAIKO1
375	TAIKO2
376	TAIKO3
377	TAIKOSD1
378	TAIKOSD2
379	TAIKOSD3
380	TONBAK1
381	TONBAK2
382	TONBAK3
383	TONBAK4
384	TONBAK5
385	TONBAK6
386	TONBAK7
387	CHIM1
388	CHIM2
389	SNAP1
390	SNAP2
391	STICK1
392	STICK2
393	TIM1
394	TIM2
395	TIM3
396	TIM4
397	TMPNS1
398	TMPNS2
399	TMPNS3
400	WNDCHM

ELEC. PERCUSSION

No	Name
196	BASS
197	BOLLY
198	CLAP
199	DOWN
200	E_MRCA1
201	E_MRCA2
202	E_MTRI
203	E_TRNGL1
204	E_TRNGL2
205	EBELL1
206	EBELL2
207	ECBSA1
208	ECBSA2
209	ECLAP1
210	ECLAP2
211	ECLAP3
212	ECLAP4
213	ECLAP5
214	ECLAP6
215	ECLAP7
216	ECLAP8
217	ECLAP9
218	ECLAP10
219	ECLAP11
220	ECLAVE
221	ECLICK1
222	ECLICK2
223	ECLICK3
224	ECLICK4
225	ECLICK5
226	ECOWBLL
227	ESHKR_01
228	ESHKR_02
229	ESHKR_03
230	ESHKR_04
231	ESHKR_05
232	ESHKR_06
233	ESHKR_07
234	ESLAP1

235	ESLAP2
236	ESTICK1
237	ESTICK2
238	ETMBRIN1
239	ETMBRIN2
240	MACHINE1
241	MACHINE2
242	MACHINE3
243	MACHINET
244	MONO1
245	PING
246	SCRACH1

СПИСОК ДЕМО ПЕСЕН (Demo Song List)

No	Song	Type
01	SONG01	8BEAT
02	SONG02	16BEAT
03	SONG03	DISCO
04	SONG04	WALTZ
05	SONG05	SLOW ROCK
06	SONG06	ROCK BLUES
07	SONG07	COUNTRY ROCK
08	SONG08	HARD ROCK
09	SONG09	FUSION
10	SONG10	JAZZ BLUES
11	SONG11	FUNK
12	SONG12	COUNTRY
13	SONG13	COUNTRY
14	SONG14	COUNTRY
15	SONG15	BLUES
16	SONG16	JAZZ
17	SONG17	JAZZ
18	SONG18	JAZZ
19	SONG19	SMOOTH JAZZ
20	SONG20	BOSSA

ГАРАНТИЙНЫЕ ОБЯЗАТЕЛЬСТВА

Цифровая ударная установка SoundKing серии SKD отвечает утвержденным образцам и требованиям стандартов: Декларация соответствия ТР ТС 020/2011 «Электромагнитная совместимость технических средств» и ТР ТС 004/2011 «О безопасности низковольтного оборудования», Директивы 2006/95/ЕС, 2004/108/ЕС. Маркирование устройства: модели, торговой марки, знаком соответствия ТР ТС производится на потребительской упаковке. Гарантийные обязательства отвечают Закону РФ «О защите прав потребителей». В соответствии с «Постановлением Правительства от 19 января 1998 года №55» музыкальные инструменты относятся к технически сложным товарам бытового назначения и попадают в «Перечень не продовольственных товаров надлежащего качества, не подлежащих возврату или обмену на аналогичный товар других размера, формы, габарита, фасона, расцветки или комплектации».

Гарантийный срок – 12 месяцев со дня продажи инструмента магазином при условии соблюдения покупателем правил эксплуатации и условий хранения. Без правильно оформленного гарантийного талона или при наличии исправления в нем, претензии по качеству не принимаются. При утере талон не восстанавливается. В случае выявления дефектов производственного характера владелец имеет право на бесплатный ремонт или замену инструмента на протяжении гарантийного срока при соблюдении следующих условий: ремонт производится только уполномоченными сервисными мастерскими по заключению экспертизы что поломка или неисправность относится к разряду гарантийных; гарантия не распространяется на изделия, поврежденные в результате неправильной эксплуатации, несоблюдении условий хранения, небрежного обращения, неправильной регулировки и настройки, попадания жидкости и химических веществ; на изделия с механическими повреждениями; если в течение гарантийного срока какая-либо часть или части инструмента будут заменены нестандартными, не рекомендованными или самодельными, а также если изделие подвергалось ремонту или модернизации лицом или организацией на то неуполномоченными, гарантия может быть полностью или частично прервана без дополнительного извещения.

Гарантия не распространяется на расходные материалы, такие как:

- Лампы
- Кабели
- Динамики

Внимание! Гарантия не распространяется на:

- неисправности, вызванные несоблюдением требований, указанных в Руководстве пользователя;
- неисправности, вызванные попаданием в устройство посторонних предметов или жидкостей
- механические повреждения, произошедшие по вине покупателя.

Претензии к качеству инструмента без наличия паспорта и чека не принимаются.

Наименование (модель)	Цифровая ударная установка	
Заводской серийный номер		
Производитель	"NINGBO SOUNDKING ELECTRONICS & SOUND CO.,LTD" Адрес: 818# CHENGXIN ROAD, YINZHOU INVESTMENT INDUSTRY PARK, NINGBO, CHINA 315104	
Страна происхождения	Китай	
Торговая марка	Soundking	
Маркировка модели	SKD200, SKD210 SKD220, SKD230	
Импортер в Российскую Федерацию:	ООО «Лютнер СПб» 195027, г. Санкт-Петербург, пр-кт. Металлистов, дом 7, литер А, офис 405 Почтовый адрес: 191124, Санкт-Петербург, а/я 15, тел. (812) 611-00-97 www.lutner.ru	
Дата выпуска (месяц, год)		
Дата продажи		
Подпись продавца		
Штамп продавца		
Исправность устройства проверена в присутствии покупателя. С правилами эксплуатации ознакомлен (а), претензий по внешнему виду и качеству инструмента не имею:		

(подпись покупателя)		